

# tedee GO

## NÁVOD NA INŠTALÁCIU A POUŽÍVATEĽSKÁ PRÍRUČKA

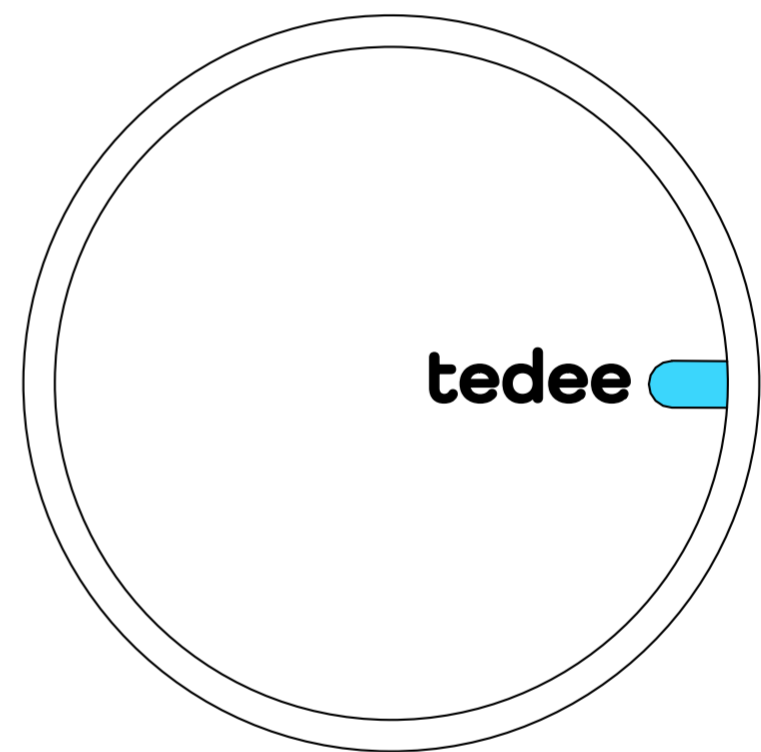
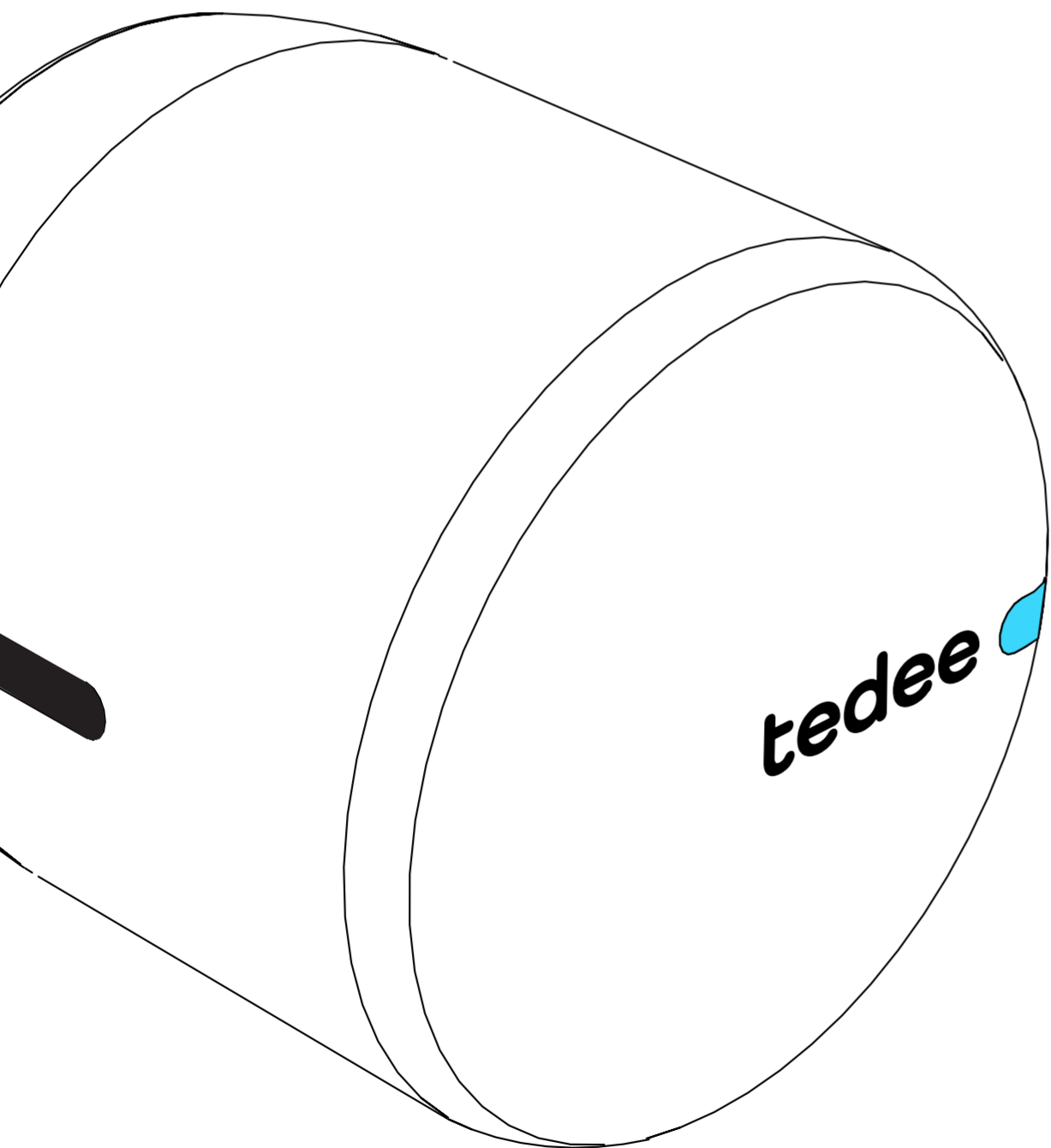

Prečítajte si tento návod na inštaláciu a používateľskú príručku a naučte sa, ako vaše zariadenie používať bezpečným a správnym spôsobom.

# OBSAH

|           |                                                                              |
|-----------|------------------------------------------------------------------------------|
| <b>3</b>  | <b>RÝCHLY ŠTART S TEDEE GO</b>                                               |
| <b>4</b>  | <b>BEZPEČNOSTNÉ INFORMÁCIE</b>                                               |
| 4         | bezpečnostné pokyny/upozornenia                                              |
| 5         | pokyny/upozornenia týkajúce sa nabíjania a údržby                            |
| <b>7</b>  | <b>ZOZNAM POLOŽIEK – ČO NÁJDETE V KRABICI?</b>                               |
| <b>8</b>  | <b>AKTIVAČNÝ KÓD</b>                                                         |
| <b>9</b>  | <b>NASTAVENIE – 5 JEDNODUCHÝCH KROKOV</b>                                    |
| 9         | krok 1: INŠTALÁCIA ADAPTÉRA (VOLITEĽNÉ)                                      |
| 11        | krok 2: INŠTALÁCIA TEDEE GO                                                  |
| 13        | krok 3: ODSTRÁNENIE KRYTOV BATÉRIE                                           |
| 14        | krok 4: STIAHNUTIE APPKY TEDEE, VYTVORENIE NOVÉHO ÚČTU, PRIHLÁSENIE SA       |
| 15        | krok 5: POUŽITIE APLIKÁCIE TEDEE NA AKTIVÁCIU A NASTAVENIE VÁŠHO ZÁMKU TEDEE |
| <b>16</b> | <b>ODINŠTALOVANIE ZÁMKU TEDEE GO</b>                                         |
| <b>18</b> | <b>VÝMENA BATÉRIÍ</b>                                                        |
| <b>19</b> | <b>OBNOVENIE VÝROBNÝCH NASTAVENÍ</b>                                         |
| <b>20</b> | <b>DODATOČNÉ A TECHNICKÉ INFORMÁCIE</b>                                      |
| 20        | technické špecifikácie                                                       |
| 21        | rádiová frekvencia                                                           |
| 21        | softvér                                                                      |
| 22        | signály LED diódy                                                            |
| 24        | právne / environmentálne poznámky                                            |
| 24        | záruka                                                                       |
| 25        | technická podpora                                                            |

# RÝCHLY ŠTART SO ZÁMKOM TEDEE

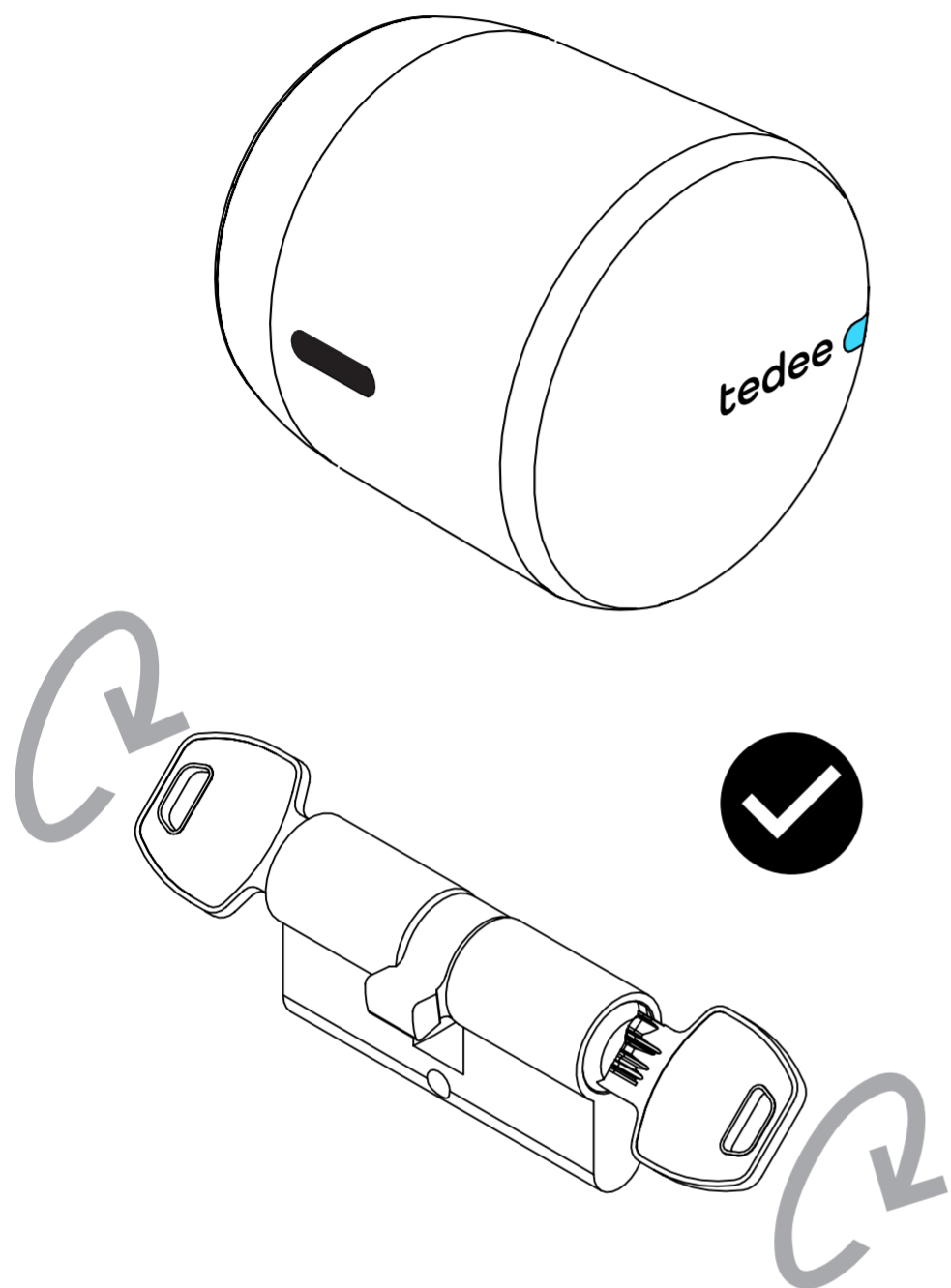

Tedee GO je inteligentný zámok na dvere, ktorý možno namontovať na akúkoľvek europrofilovú cylindrickú vložku s prestupovou spojkou (tiež núdzová funkcia, protipaniková funkcia).

Tedee GO umožňuje odomykať dvere, zdieľať prístup a kontrolovať všetky aktivity na diaľku.

Táto príručka vám poskytne prehľad základných funkcií zámku Tedee a pomôže vám prejsť nastavením v piatich jednoduchých krokoch.



**UPOZORNENIE:** Tedee GO je kompatibilný výlučne s cylindrickými vložkami s euro profilom vybavenými funkciou prestupovej spojky (tiež núdzová funkcia, protipaniková funkcia), ktorá umožňuje odomknutie dverí z oboch strán, s oboma kľúčmi vloženými do cylindrickej vložky zároveň, tak ako je to znázornené na obrázku vľavo.



Ak neviete určiť, či je vaša cylindrická vložka vybavená funkciou prestupovej spojky, obráťte sa na zákaznícku podporu spoločnosti Tedee.

## NASTAVENIA TEDEE GO – PREJDITE NA STRANU 9

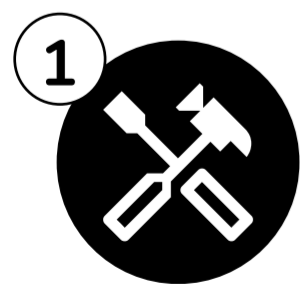

1  
INŠTALÁCIA  
ADAPTÉRA  
(VOLITEL'NÉ)

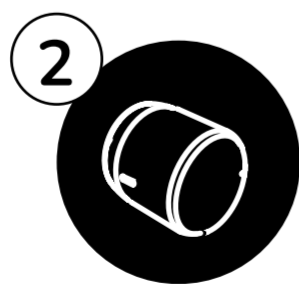

2  
INŠTALÁCIA  
TEDEE GO

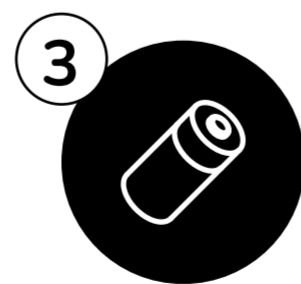

3  
ODSTRÁNENIE  
KRYTOV BATÉRIE

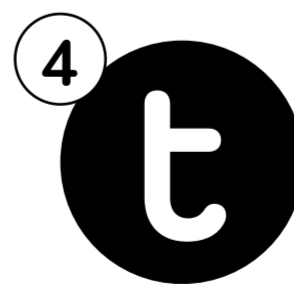

4  
STIAHNUTIE  
APP-KY TEDEE

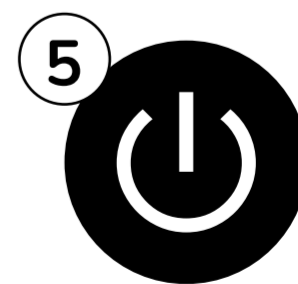

5  
AKTIVÁCIA A  
NASTAVENIE  
ZÁMKU

# BEZPEČNOSTNÉ INFORMÁCIE



**VAROVANIE:** Prečítajte si všetky bezpečnostné pokyny a upozornenia uvedené nižšie. Ich nedodržanie môže mať za následok úraz elektrickým prúdom, požiar a/alebo vážne zranenie.

## BEZPEČNOSTNÉ POKYNY/UPOZORNENIA

### ČO NEROBIŤ

- Zariadenie neupravujte ani nerozoberajte, s výnimkou prípadov uvedených v návode (výmena batérie/odstránenie ochranných krytov).
- Nevykonávajte samostatné opravy/servis na žiadnej časti zariadenia.
- Zariadenie neponárajte do žiadnej kvapaliny ani ho nevystavujte vlhkosti.
- Zariadenie nepoužívajte vo vonkajšom prostredí, je určené výlučne na použitie v interiéri.
- Zariadenie nepoužívajte v blízkosti zdrojov extrémneho tepla alebo otvoreného ohňa.
- Zariadenie nepoužívajte v prostredí s vysokou vlhkosťou alebo prašnosťou, ani v prostredí s II. stupňom znečistenia.
- Do otvorov a medzier zariadenia nekladajte žiadne vodivé predmety.
- Zariadenie nesmie byť používané osobami (vrátane detí) so zníženými fyzickými, zmyslovými alebo duševnými schopnosťami alebo s nedostatočnými skúsenosťami a znalosťami, pokiaľ im nebol poskytnutý dohľad alebo inštrukcie. Deťom pod dohľadom opatrovníkov sa neodporúča hrať sa so zariadením.
- Zariadenie nesmie byť používané ako jediný prostriedok kontroly vstupu do miestností alebo priestorov, ktoré si vyžadujú zvýšenú kontrolu vstupu.

### ČO ROBIŤ

- V prípade potreby opravy kontaktujte technickú podporu Tedee.
- Používajte len batérie dodané alebo odporúčané spoločnosťou Tedee.
- Prečítajte si inštaláciu príručku v ktorej sa dozviete, ako začať pracovať so zámkom, ako ho pridať do aplikácie Tedee a ako ho spárovať s inými zariadeniami Tedee. Pre viac informácií môžete tiež prejsť na nasledujúci odkaz: <https://tedee.com/support-3/manuals/>.

### POHYBLIVÉ SÚČIASTKY

- Keďže zariadenie môžete ovládať na diaľku, neodporúča sa držať ruky na kryte zariadenia.

Batériový zámok Tedee GO obsahuje batérie, ktoré nie sú nabíjateľné a ktoré nie sú servisovateľné používateľom.

## ČO NEROBIŤ

- Nemiešajte staré a nové batérie.
- Nedotýkajte sa vytekajúcich batérií.
- Batérie neskratujte ani ich nevkladajte nesprávnym spôsobom.
- Nepoužívajte batérie, ktoré sa zdajú byť vytečené, vyblednuté, hrdzavé, zdeformované, vydávajú zápach, alebo sú iným spôsobom neobvyklé.
- Nevystavujte batérie pôsobeniu ohňa alebo vysokej teploty. Nenechávajte ani neskladujte batérie na horúcich miestach, napríklad v blízkosti rúry, sporáka, priameho slnečného žiarenia alebo iných zdrojov tepla.
- Batérie neponárajte do vody ani nedovoľte, aby sa dostali do kontaktu s vodou.
- Batérie nerozoberajte, neprepichujte, neupravujte, nepúšťajte, nehádzte a chráňte ich aj pred ostatnými typmi nárazov.
- Nevkladajte batérie do mikrovlnnej rúry ani do iných vysokotlakových nádob.
- Nezabalené batérie nenoste vo vrecku alebo v kabelke s inými kovovými predmetmi.
- Nenabíjateľné batérie, ktoré sú súčasťou súpravy Tedee GO sa nepokúšajte nabíjať. Vyvarujte sa prílišnému nabíjaniu nabíjateľných batérií (ak je to možné).
- Nevkladajte batérie do úst a neprehltajte ich. V prípade prehltnutia vyhľadajte lekársku pomoc.
- Spoločnosť Tedee Sp. z o. o. ani naši predajcovia nenesú žiadnu zodpovednosť za nedodržanie týchto upozornení a bezpečnostných pokynov. Kúpou tohto zariadenia kupujúci preberá všetky riziká spojené s batériami LiPo. Ak s týmito podmienkami nesúhlasíte, zariadenie okamžite vráťte predajcovi pred použitím.

## ODPORÚČANÉ BATÉRIE

Na napájanie zámku Tedee GO je potrebné použiť 3x batérie CR-123/123A alebo 3x nabíjateľné batérie CR-123. Povoľujeme výhradne použitie 3V batérie CR123/123A alebo 3,7V nabíjateľnej batérie CR123



**VAROVANIE:** Pri pokuse o použitie alebo inštaláciu batérií alebo nabíjateľných batérií s napätím presahujúcim 3/3,7V môžete zariadenie nezvratne poškodiť.

## ČO ROBIŤ

- Prečítajte si pokyny na výmenu batérií uvedené v tomto návode.
- Uistite sa, že nové batérie vkladáte správne, pričom sa riadte symbolmi pre umiestnenie kladného (+) a záporného (-) pólu každej batérie. Neobracajte polaritu batérií.
- Pri výmene batérií v zariadení používajte len jeden typ batérií (nemiešajte ich).
- Vymieňajte batérie iba za batérie veľkosti a typu uvedených v tejto príručke. Všetky batérie v zariadení Tedee GO vymieňajte vždy naraz.
- Batérie skladujte na chladnom a suchom mieste pri bežnej izbovej teplote.
- Vyberte batérie zo zariadení, ktoré nebudú dlhší čas používané.
- Batérie triedte, recyklujte a likvidujte v súlade s miestnymi predpismi. Pre viac informácií kontaktujte miestne úrady.

---

## Iné informácie

- Čistiaca podložka dodávaná so zariadením obsahuje vysoko horľavý izopropylalkohol, ktorý môže pri vdýchnutí spôsobiť vážne podráždenie očí a ospalosť alebo závraty. Uchovávajte ho mimo dosahu zdrojov priameho tepla/ohňa/vznietenia a zabráňte kontaktu s očami alebo vdýchnutiu. Po použití si umyte ruky mydlom. Ak dôjde k podráždeniu očí, opatrne ich vypláchnite vodou. V prípade vdýchnutia vyjdite na čerstvý vzduch a uistite sa, že sa vám dýcha pohodlne. Ak podráždenie/ problémy s dýchaním pretrvávajú, vyhľadajte lekársku pomoc.
- Zariadenia likvidujte v súlade s miestnymi predpismi. Ak je to možné, recyklujte ich.
- Zariadenie nelikvidujte rovnakým spôsobom ako bežný odpad a nespáľujte ho.
- Toto zariadenie je bezpečné pri bežnom a predvídateľnom nesprávnom používaní v rozumných medziach podľa prevádzkového poriadku. Ak spozorujete akékoľvek príznaky chýb alebo poruchy hardvéru, obráťte sa na technickú podporu Tedee a požiadajte o asistenciu. V takom prípade by malo zariadenie byť vrátené Tedee pre zabezpečenie nevyhnutnej opravy v rámci záručných podmienok. Akékoľvek zmeny alebo úpravy hardvéru alebo softvéru zariadenia, ktoré nie sú schválené, odporúčané alebo poskytnuté spoločnosťou Tedee, môžu viesť k strate záruky.
- Spoločnosť Tedee Sp. z o. o. ani naši predajcovia nenesú zodpovednosť za nedodržanie vyššie uvedených upozornení a bezpečnostných pokynov. Kúpou tohto zariadenia kupujúci berie na vedomie všetky riziká spojené s používaním zariadenia Tedee. Ak s týmito podmienkami nesúhlasíte, zariadenie pred použitím vráťte výrobcovi alebo distribútorovi.

# ZOZNAM POLOŽIEK – ČO NÁJDETE V KRABICI?

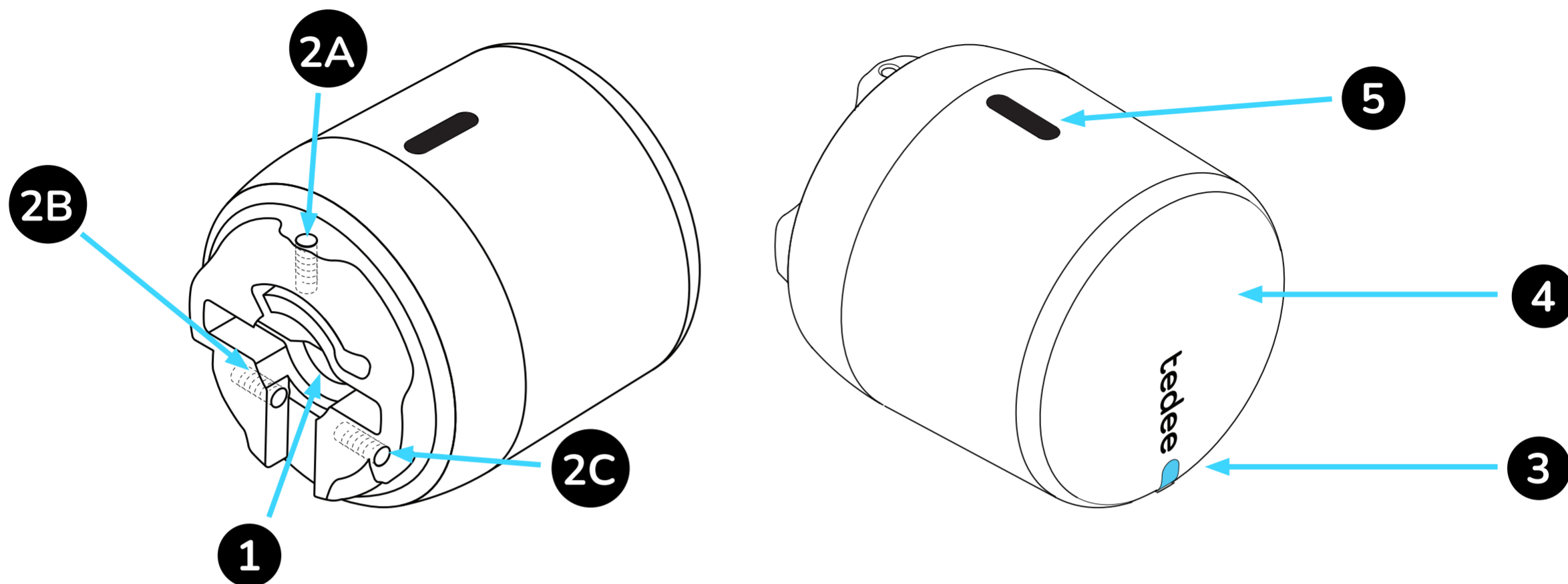

- |                                  |                                                 |                                        |
|----------------------------------|-------------------------------------------------|----------------------------------------|
| 1. Klúčová dierka                | 4. Tlačidlo                                     | 7. Adaptér (upevnenie lepiacou páskou) |
| 2. Upínacie skrutky (2A, 2B, 2C) | 5. Tlačidlo západky (stlačením odstránite kryt) | 8. Imbusový kľúč veľkosti 2            |
| 3. LED dióda                     | 6. 3x CR123 batérie                             | 9. Čistiaca podložka                   |

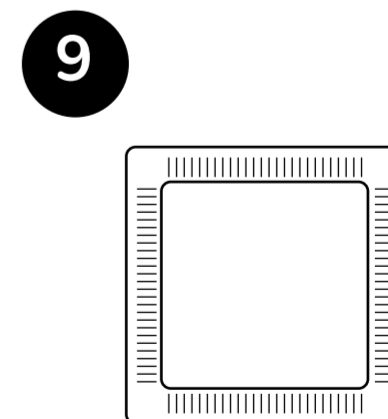
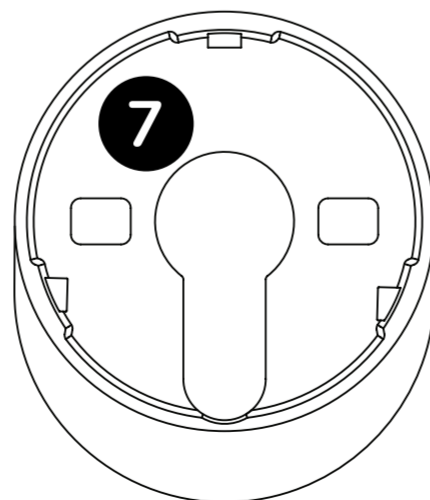
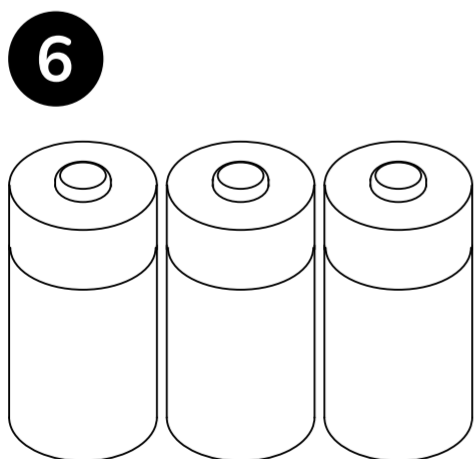

# AKTIVAČNÝ KÓD

Kde nájdete jedinečný aktivačný kód (AK) vášho zámku Tedee.

Aktivačný kód (AK) vášho zámku Tedee je vytlačený na:

SAMOSTATNEJ NÁLEPKE, KTORÁ JE SÚČASŤOU SADY

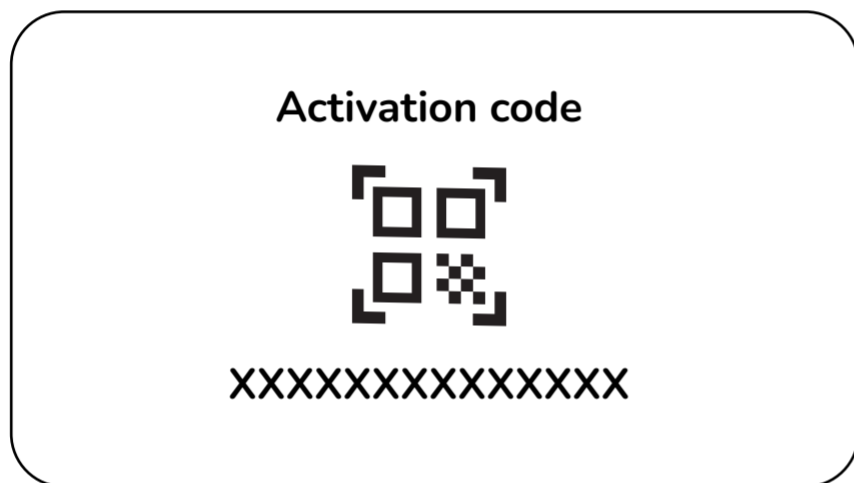

PREDNEJ STRANE VÁŠHO ZARIADENIA

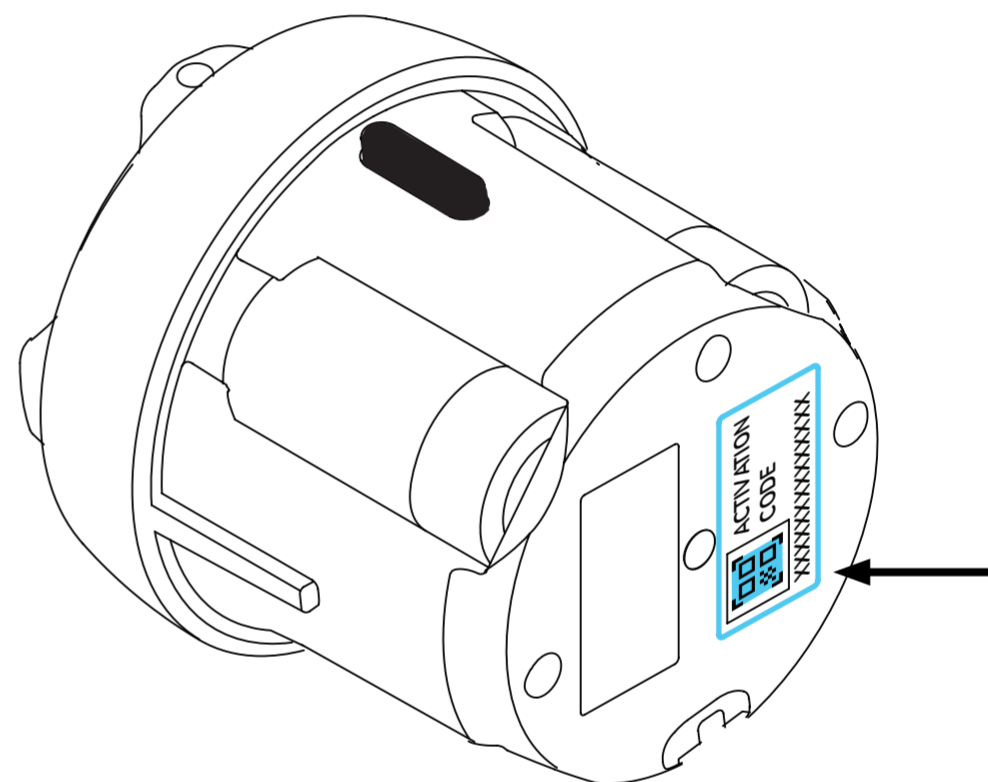

Pri pridávaní vášho zariadenia do aplikácie Tedee môžete:

- naskenovať QR kód
- vypísať AK manuálne (14 znakov)



## UŽITOČNÝ TIP

Pred montážou zámku Tedee na cylindrickú vložku si odfoťte aktivačný kód a uschovajte si ho.



# NASTAVENIE – 5 JEDNODUCHÝCH KROKOV

## KROK 1: INŠTALÁCIA ADAPTÉRA (VOLITEĽNÉ)

UPOZORNENIE: Ak vaša cylindrická vložka zámku presahuje rozetu/rozetový štít o menej ako 3 mm, tak ako je to znázornené na obrázku nižšie, postupujte podľa krokov pre montáž adaptéra uvedených na nasledujúcej strane návodu.

Ak vaša cylindrická vložka zámku presahuje rám dverí o 3 mm alebo viac, prejdite priamo na KROK 2: INŠTALÁCIA TEDEE GO

### ADAPTÉR JE POTREBNÝ

Postupujte podľa pokynov nižšie

< 3 mm

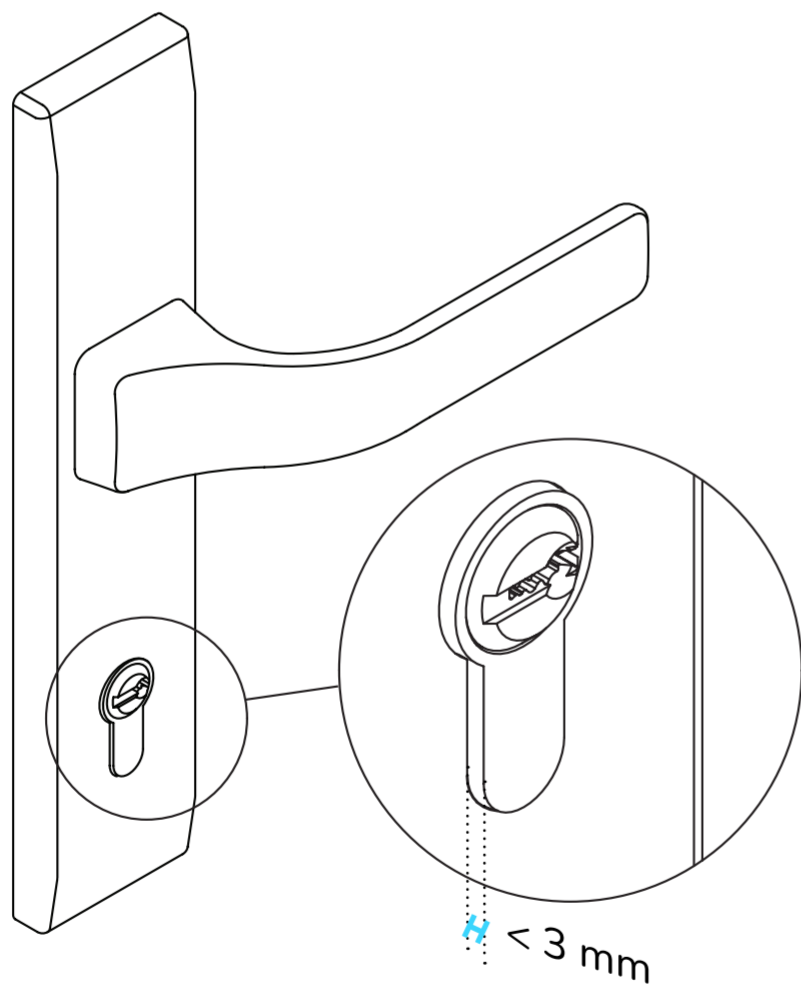

### ADAPTÉR NIE JE POTREBNÝ

Pokračujte do krok 2

>= 3 mm

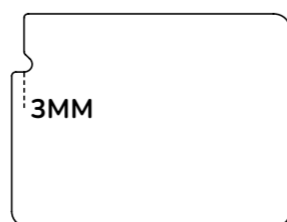
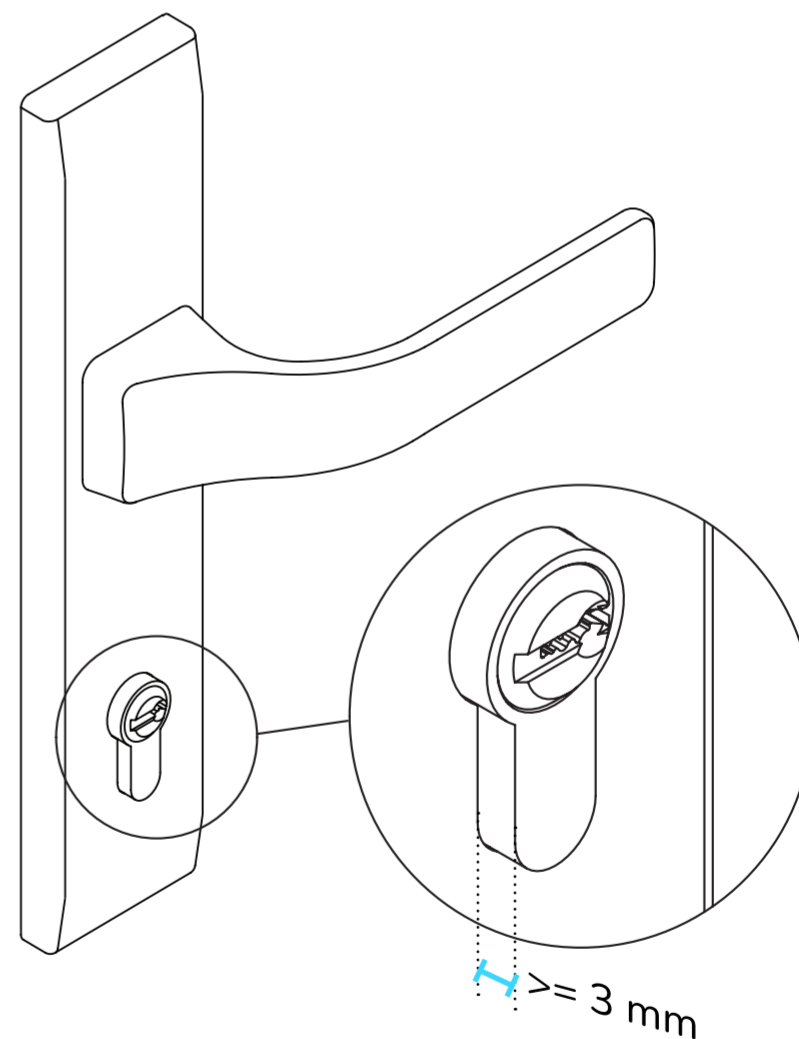

NA MERANIE POUŽITE PRAVÍTKO DODANÉ SO SÚPRAVOU TEDEE GO.

**1**

Dôkladne utrite oblasť okolo cylindrickej vložky zámku (rozeta/rozetový štít) dodanou čistiacou podložkou a nechajte ju asi 1 minútu oschnúť.

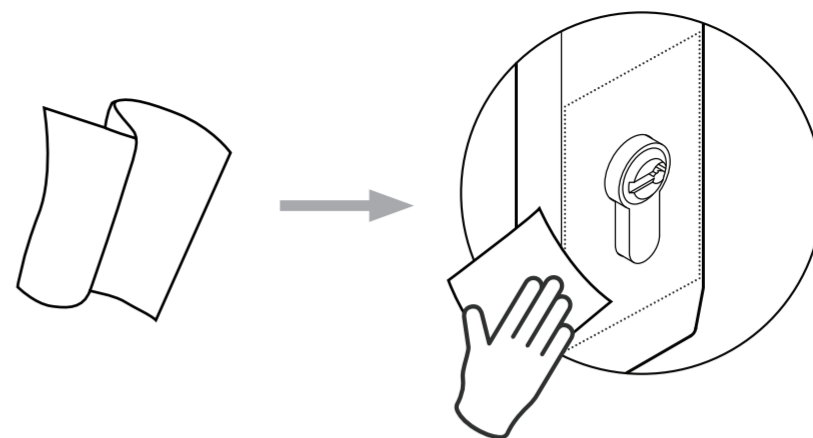
**2**

Opatrne odstráňte ochrannú fóliu zo zadnej strany adaptéra a dávajte pozor, aby ste sa nedotkli lepiacej pásky, čo by mohlo poškodiť jej vlastnosti.

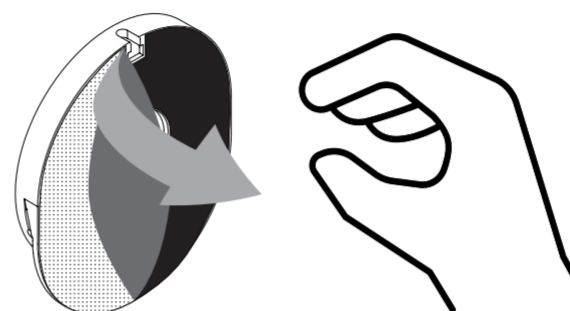
**3**

Namontujte adaptér okolo cylindrickej vložky, ako je znázornené nižšie, pričom dbajte na to, aby sa lepidlo nedostalo do kontaktu s cylindrickou vložkou, a následne na 1 minútu pevne pritlačte adaptér k dverám. Teraz môžete vložiť kľúč do cylindrickej vložky.

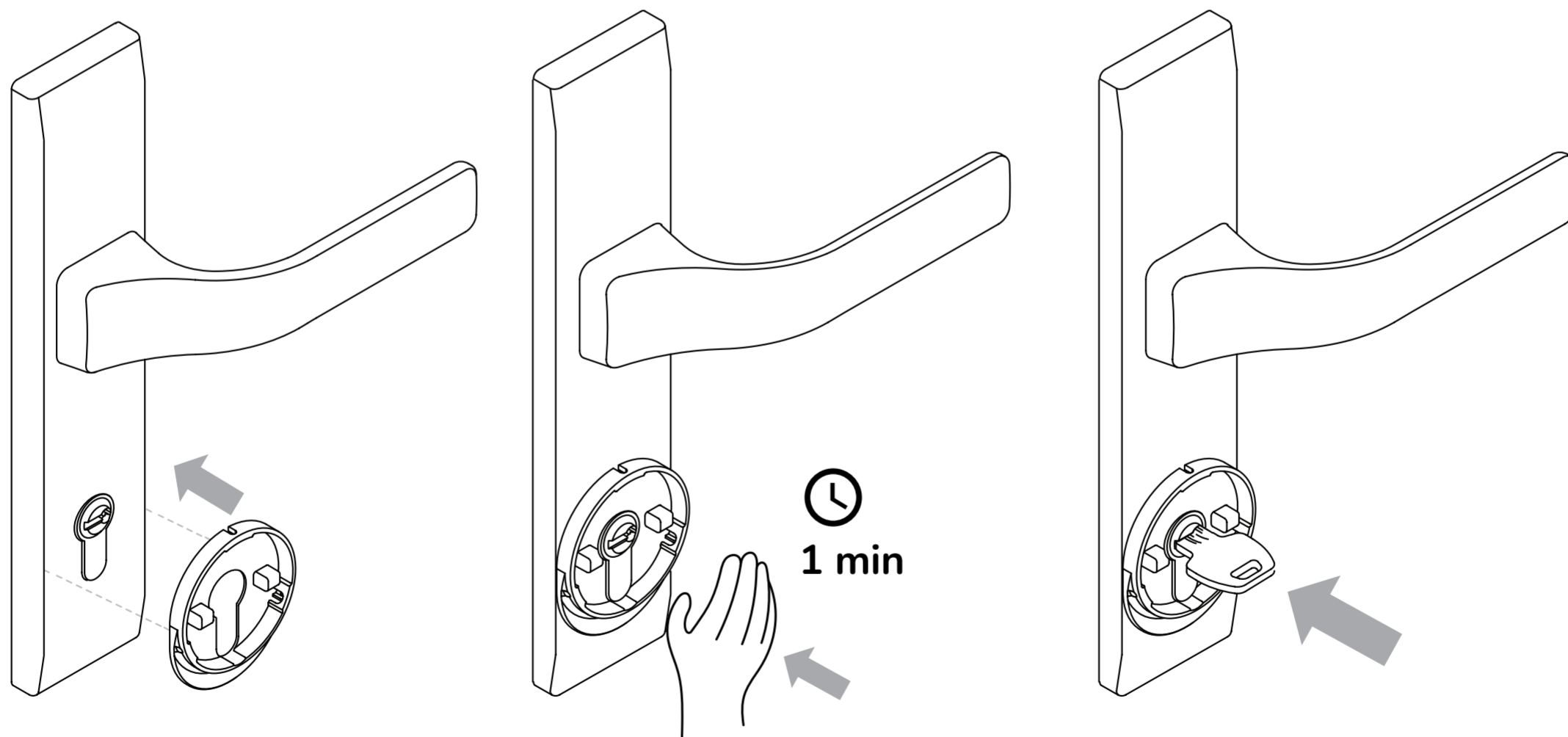

**Poznámka: Uistite sa, že adaptér inštalujete v miestnosti s teplotou nad 15 stupňov Celzia.**

1

Umiestnite kľúč do vodorovnej polohy a uistite sa, že tlačidlo západky krytu smeruje nahor (vertikálne), ako je znázornené nižšie.

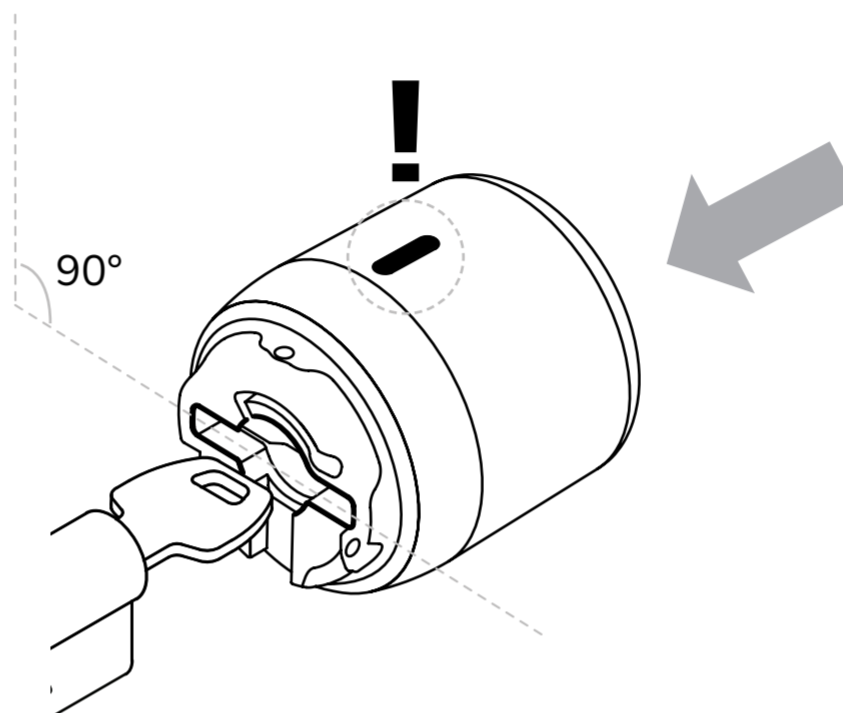

2

Posúvajte zámok Tedee GO na cylindrickú vložku, kým nepocítite odpor.

S ADAPTÉROM

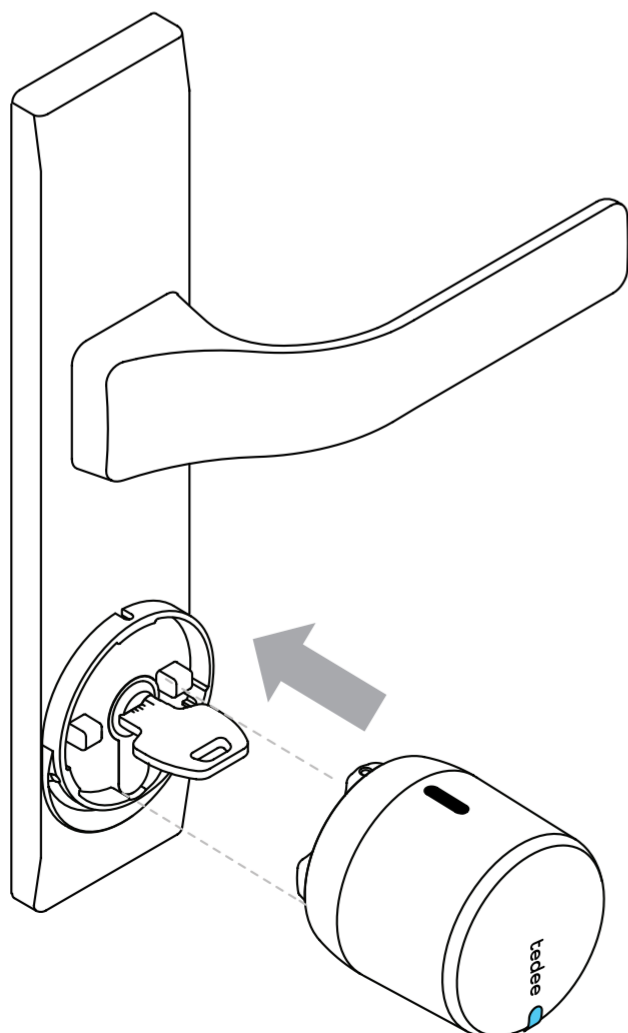

BEZ ADAPTÉRA

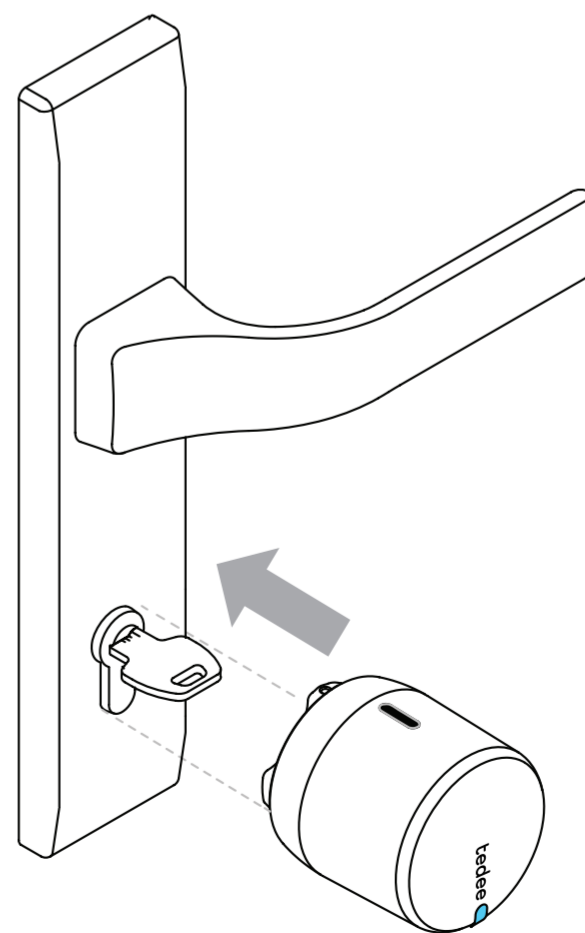

3

Za stáleho pritláčania zámku Tedeo GO pevne smerom k dverám upevnite pomocou priloženého imbusového kľúča všetky tri upínacie skrutky (A, B, C), počnúc zhora (A), v nižšie uvedenom poradí, kým nenarazíte na pevný odpor.

### S ADAPTÉROM

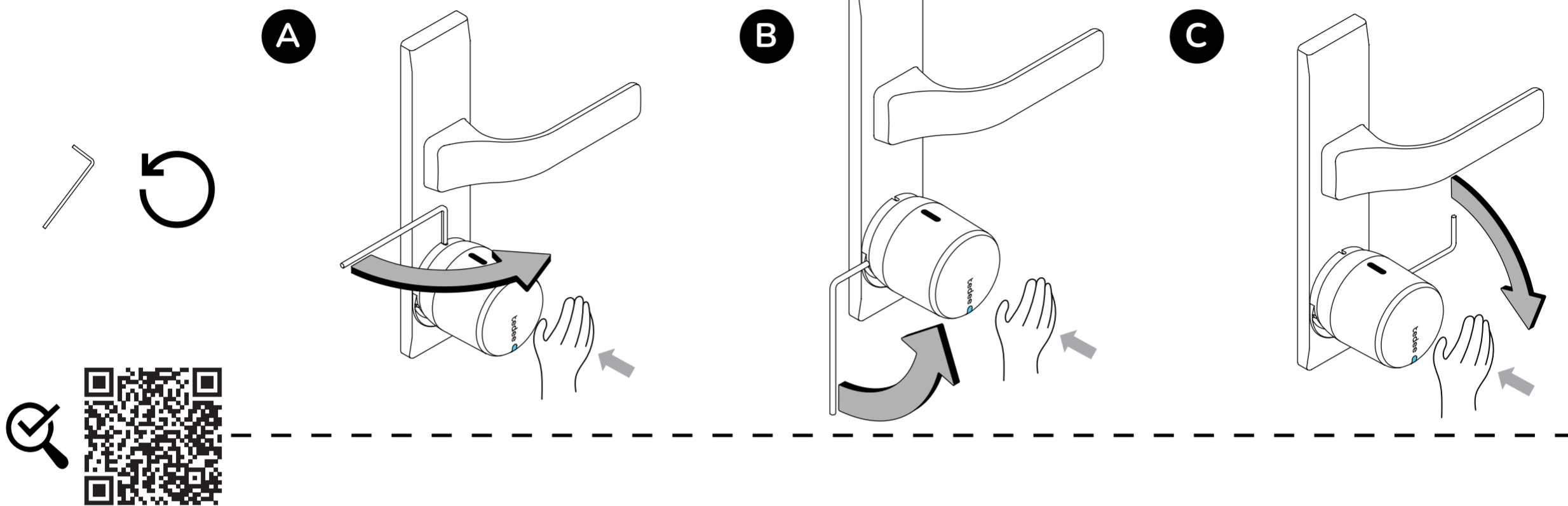

### BEZ ADAPTÉRA

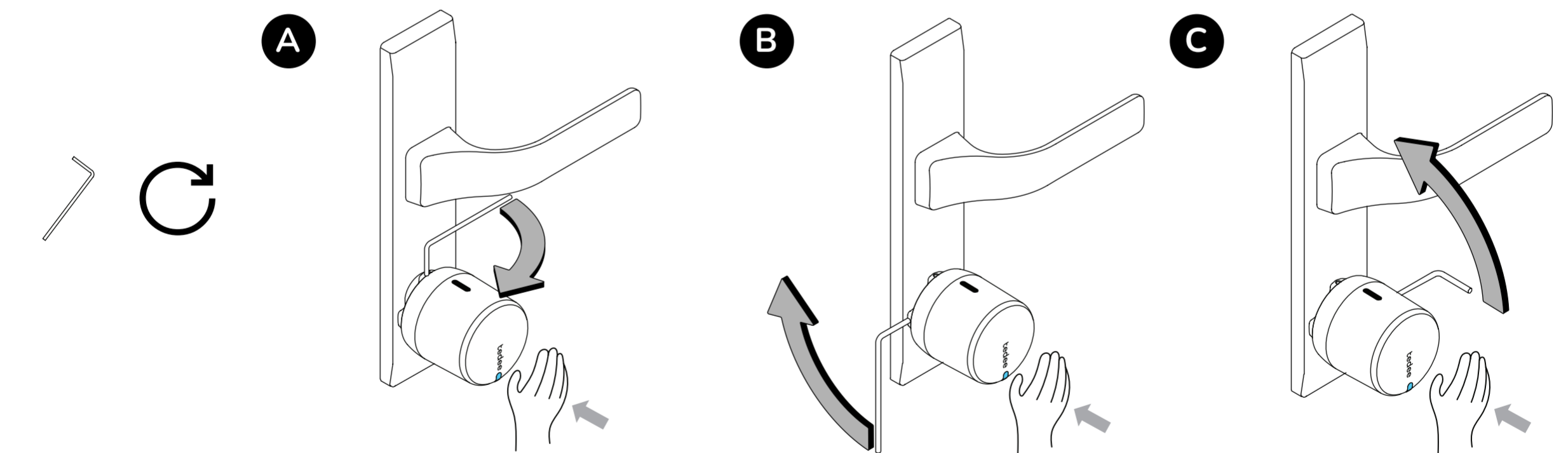

**Upozornenie: Pri upevňovaní skrutiek dbajte na to, aby ste zámok sústavne tlačili smerom k dverám. Ak tak neurobíte, inštalácia sa nemusí podariť a možno budete musieť tento krok opakovať.**

## KROK 3: ODSTRÁNENIE KRYTOV BATÉRIE

1

Stlačte a podržte tlačidlo západky, zatiaľ čo zosuniete kryt.

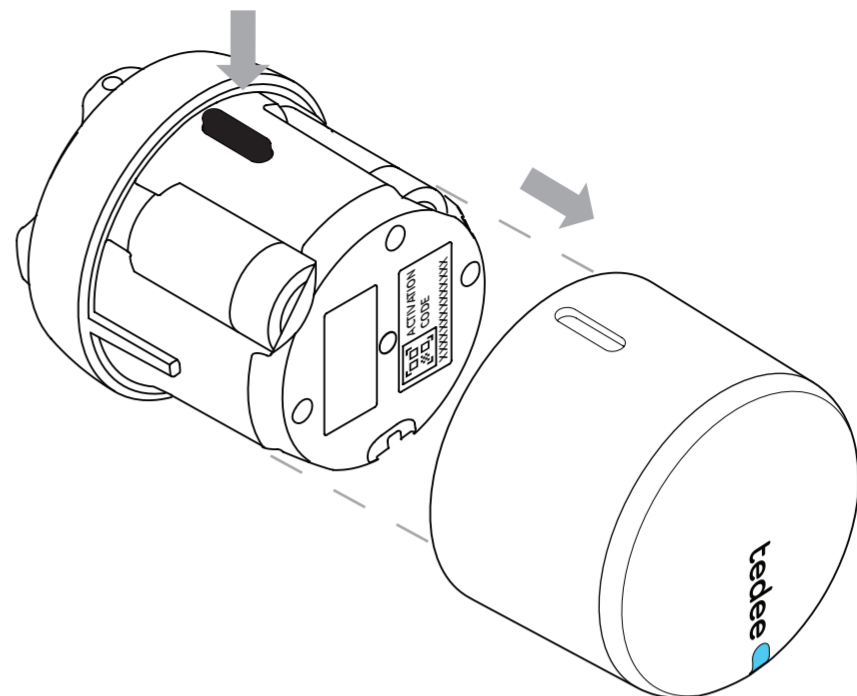

2

Odstráňte ochranné kryty zo spodnej strany všetkých troch batérií.

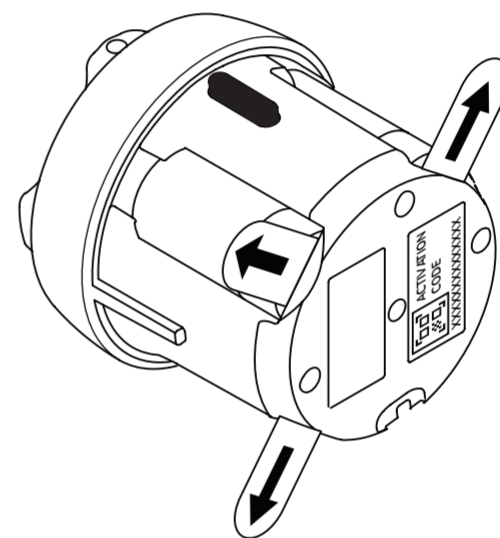

3

Po odstránení tretieho ochranného krytu skontrolujte, či sa rozsvieti svetelná signalizácia (LED). Sekvencia ČERVENÁ - ZELENÁ - MODRÁ - BIELA potvrdzuje, že zariadenie Tedee GO je pripravené.

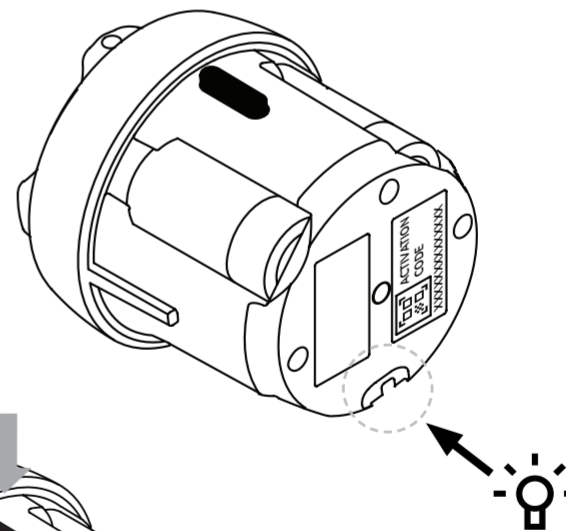

4

Nasuňte kryt zariadenia späť na puzdro a držte tlačidlo západky, až kým kryt nezapadne na miesto.

Teraz môžete vaše Tedee GO pridať do aplikácie Tedee a nastaviť.

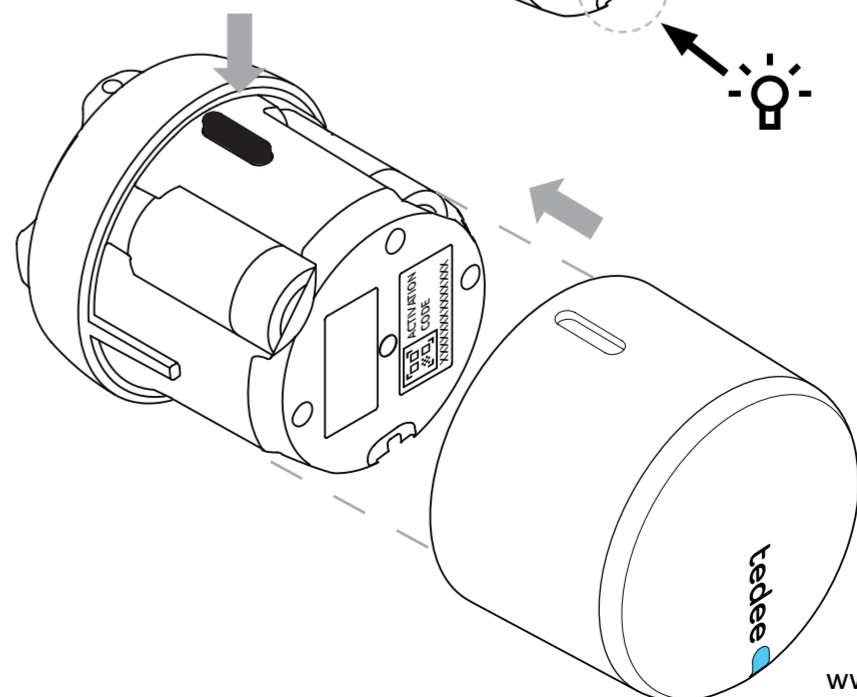

## KROK 4: STIAHNUTIE APPKY TEDEE, VYTVORENIE NOVÉHO ÚČTU, PRIHLÁSENIE SA (AK UŽ ÚČET MÁTE, TENTO KROK MÔŽETE VYNECHAŤ)

**1** Stiahnite si aplikáciu Tedee

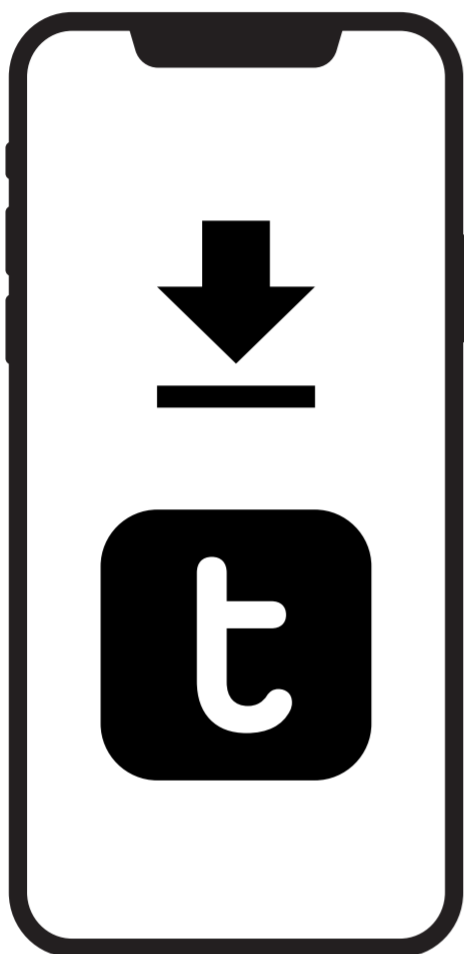

**2** Vytvorte si účet, alebo sa prihláste do existujúceho účtu

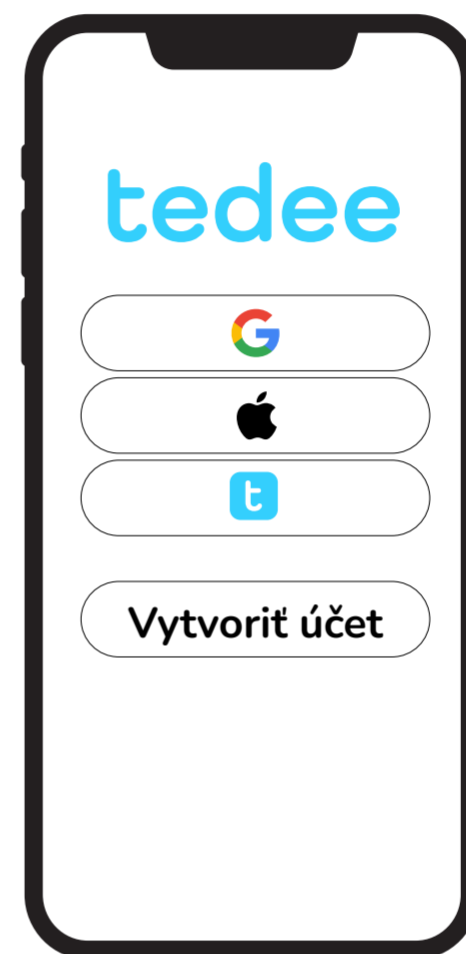

Prejde na stránku venovanú registrácií

| <b>Android*</b><br>v. 8+       | <b>iOS*</b><br>v. 15+          |
|--------------------------------|--------------------------------|
| Internet & Bluetooth® min. 4.0 | Internet & Bluetooth® min. 4.0 |

\* Spoločnosť Tedee nezaručuje pokračujúcu budúcu podporu starších, ukončených verzií softvéru Android/iOS.



## KROK 5: POUŽITIE APLIKÁCIE TEDEE NA AKTIVÁCIU A NASTAVENIE VÁŠHO ZÁMKU TEDEE

1

Povoľte na svojom smartfóne internetové pripojenie, Bluetooth® a lokalizačné služby (voliteľné).

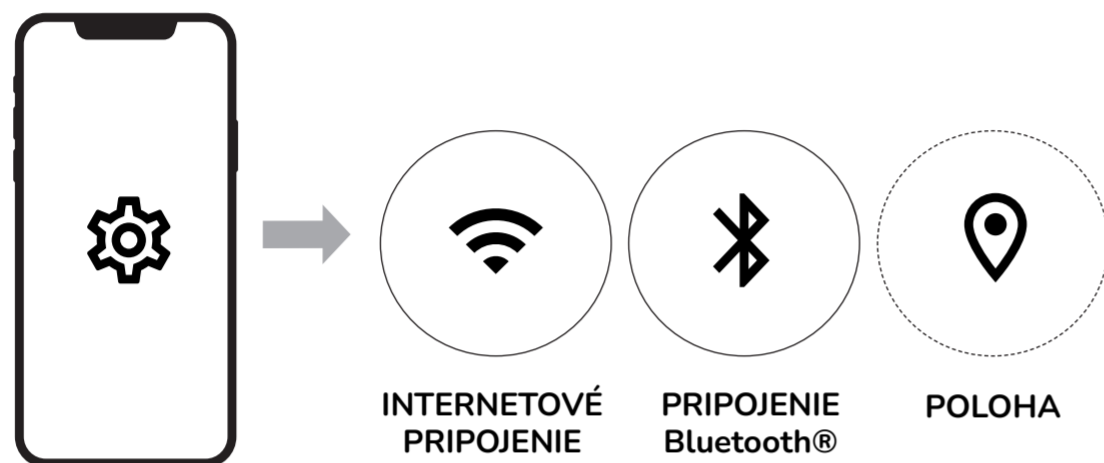

2

Prihláste sa do aplikácie Tedeo a z ponuky vyberte možnosť „PRIDAŤ NOVÉ ZARIADENIE“.

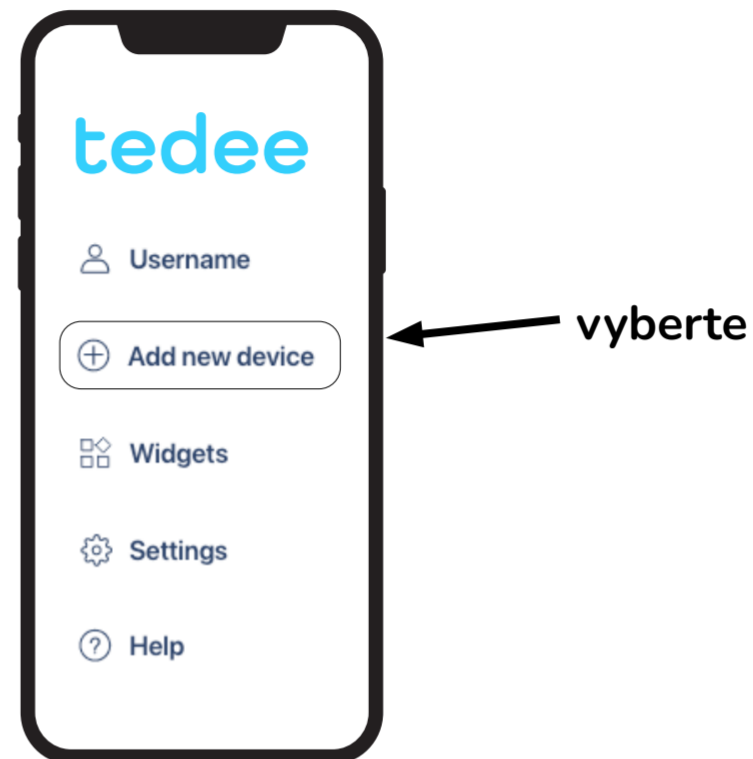

3

Vyberte „PRIDAŤ ZARIADENIE“ v časti „Zámok“

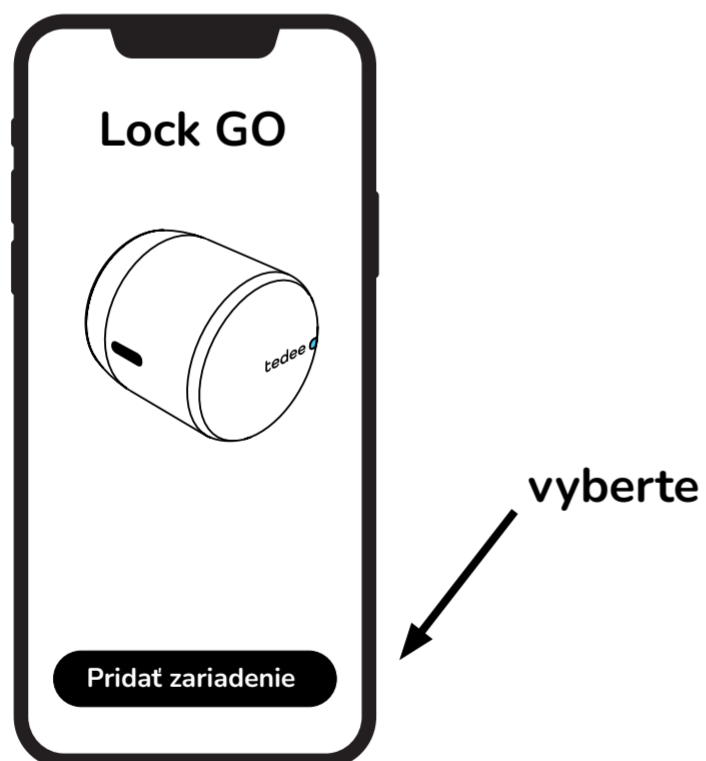

4

Zadajte aktivačný kód (AK) vášho zámku Tedeo



**Poznámka: po naskenovaní QR kódu alebo manuálnom zadaní AK postupujte podľa pokynov v aplikácii.**

# ODINŠTALOVANIE ZÁMKU TEDEE

1

## S ADAPTÉROM

Odskrutkujte imbusovým kľúčom v smere hodinových ručičiek pre všetky tri upínacie skrutky (A, B a C).

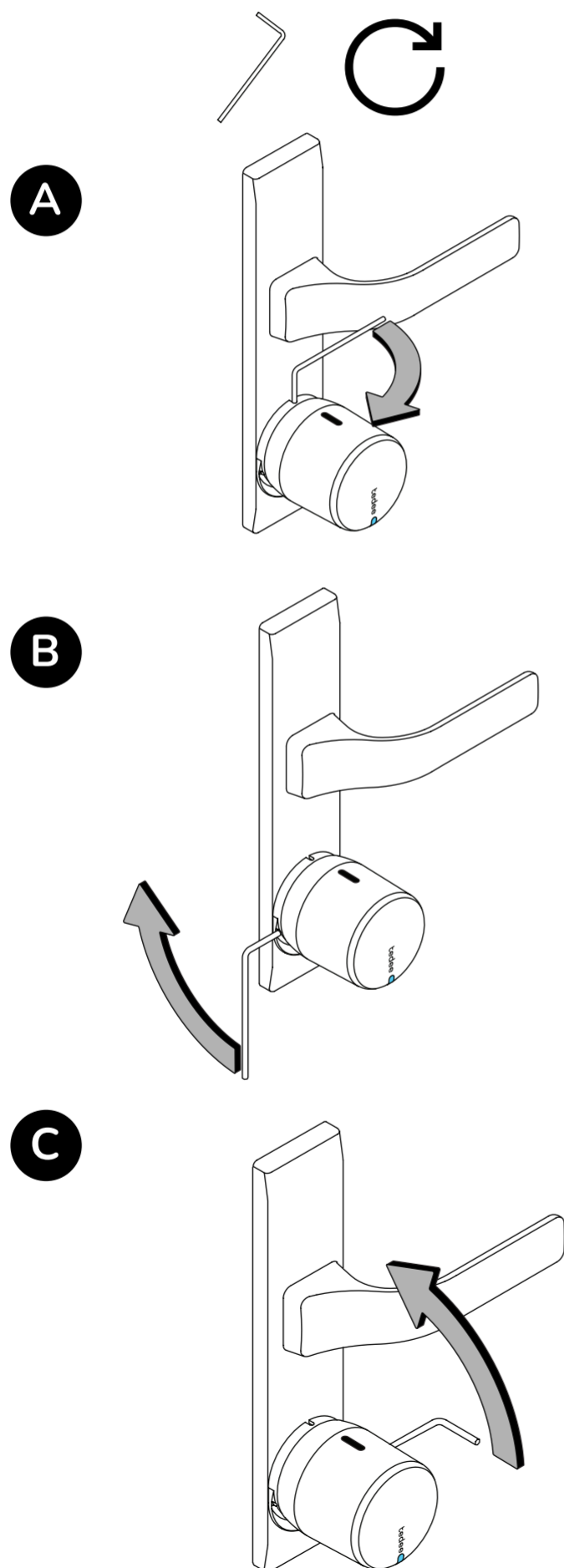

## BEZ ADAPTÉRU

Odskrutkujte imbusovým kľúčom proti smeru hodinových ručičiek pre všetky tri upínacie skrutky (A, B a C).

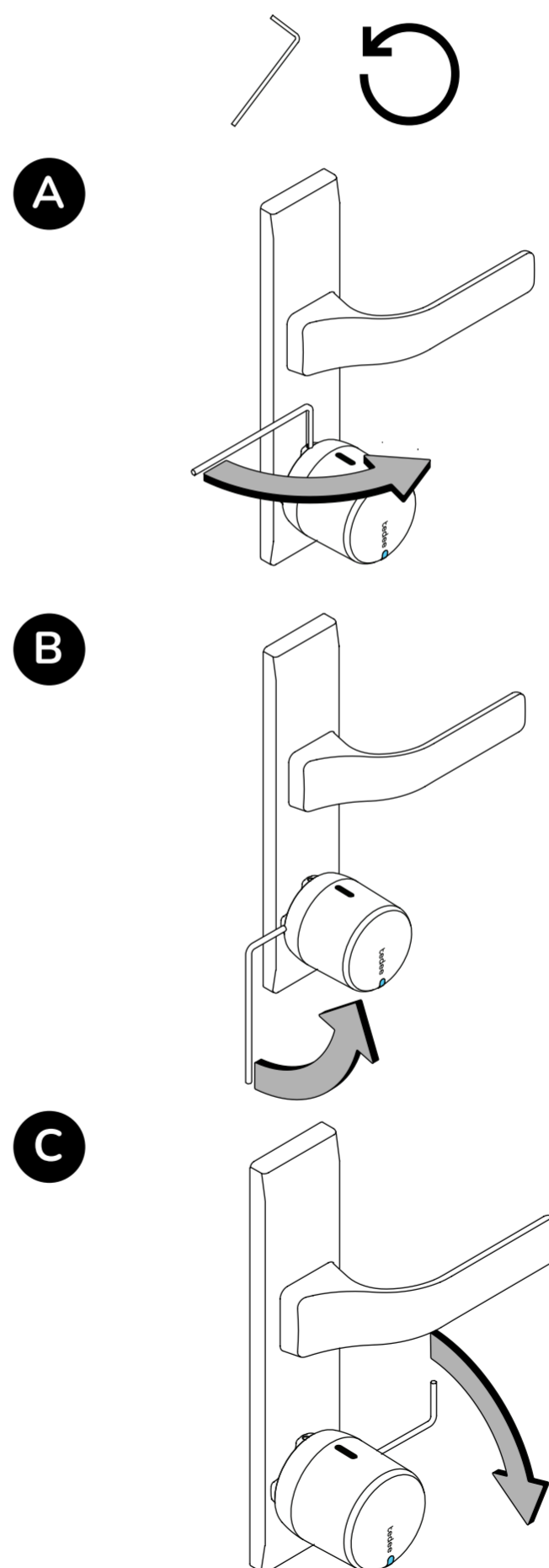



2

Vytiahnite zámok.

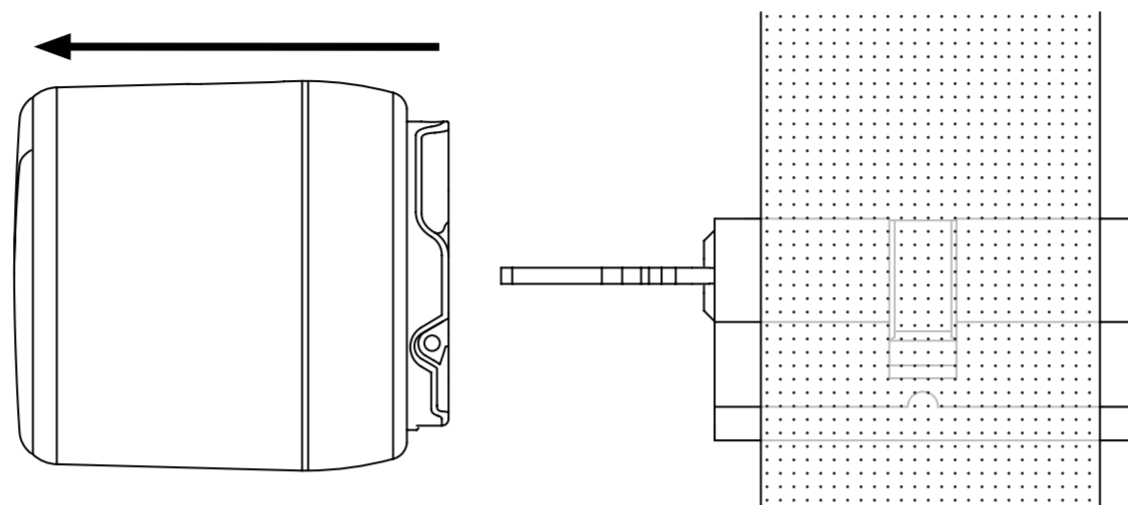

3

Adaptér zahrejte fénom po dobu 10-15 minút a skúste ho odstrániť plochým skrutkovačom. Ak sa to nepodarí, postup opakujte, kým adaptér neodstránite.

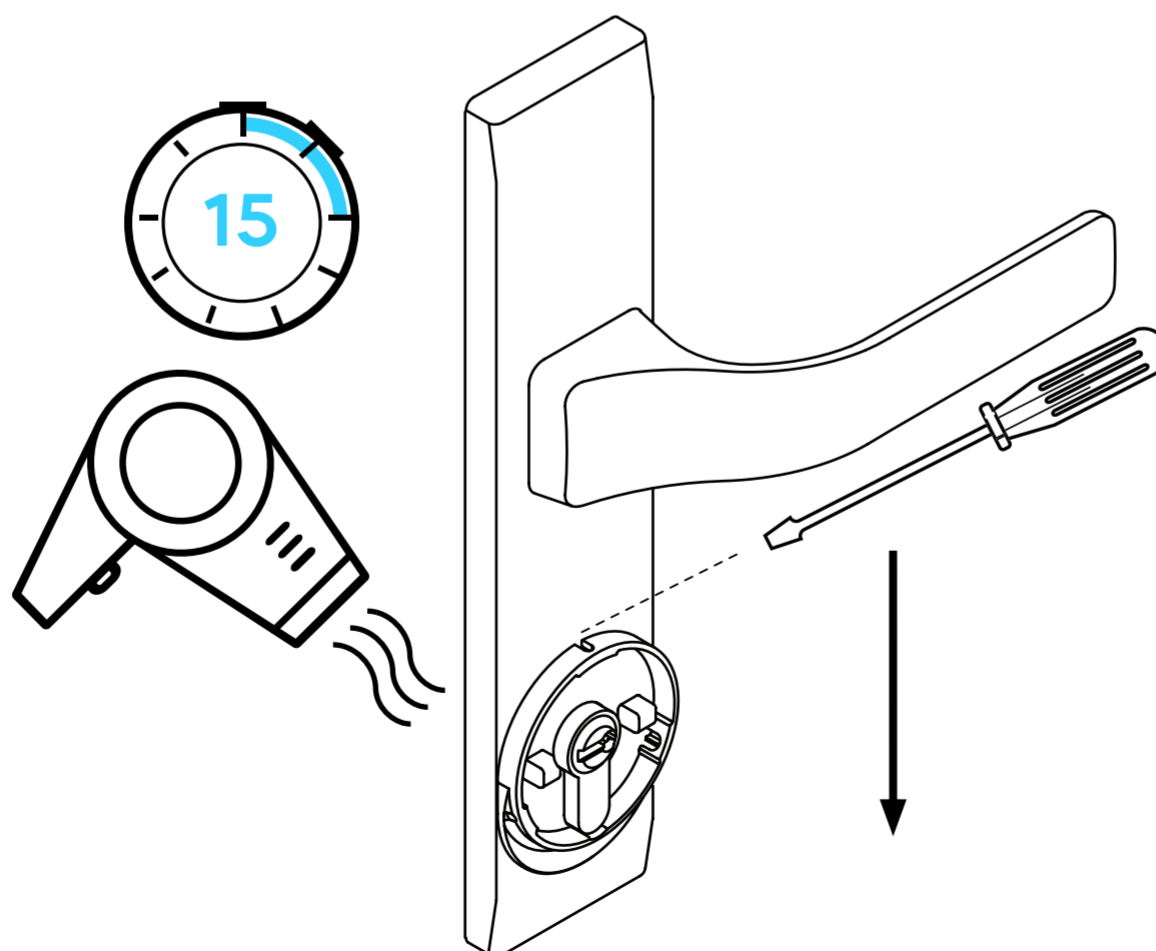

# VÝMENA BATÉRIÍ

1

Pevne stlačte tlačidlo západky a vytiahnite kryt.

2

Vyberte staré batérie a vymeňte ich za tri nové batérie/ nabíjateľné batérie podľa symbolov polarít uvedených na kryte.

## DÔLEŽITÉ:

1) Pri výmene batérií v zariadení používajte len jeden typ batérie. Nemiešajte obyčajné batérie s nabíjateľnými batériami.

2) Ak vymieňate batérie za nabíjateľné batérie alebo naopak, aktualizujte aktuálny typ napájania v aplikácii Tedee (Zariadenie / Nastavenia / Batérie).

3) Používajte výhradne 3V batérie alebo 3,7V nabíjateľné batérie!

3

Podržte tlačidlo západky a nasuňte kryt na puzdro, až kým nezacvakne na miesto.

**POZNÁMKA:** Po výmene batérie postupujte podľa krokov automatickej kalibrácie (Zariadenie / Nastavenia / Kalibrácia).

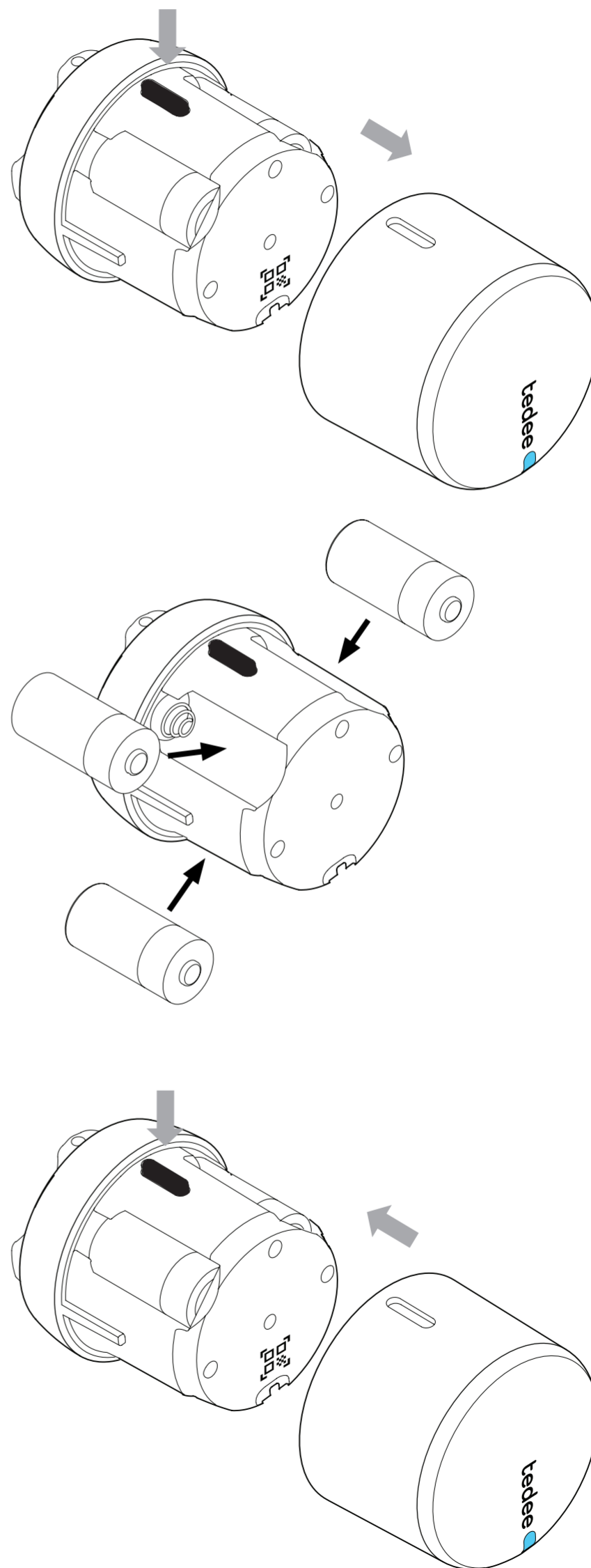

- Vyberte zámok Tedee z cylindrickej vložky a umiestnite ho do vertikálnej polohy (tlačidlom nahor).
- Stlačte a podržte tlačidlo, kým sa LED dióda nerozsvieti na červeno.
- Tlačidlo uvoľnite ihneď po tom, ako sa LED dióda rozsvieti na ČERVENO.
- Po uvoľnení tlačidla zámok Tedee potvrdí obnovenie výrobných nastavení tromi rýchlymi červenými bliknutiami.
- Počkajte, kým sa zámok reštartuje (môže to trvať až jednu minútu).

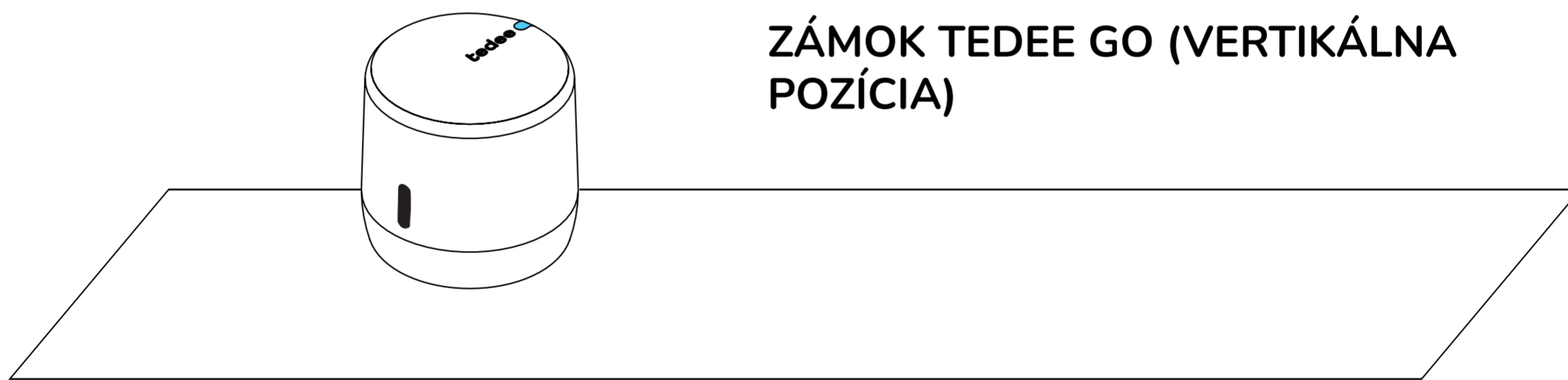

**Poznámka: Nezabudnite umiestniť zámok Tedee GO do zvislej polohy (tlačidlom nahor).**

# DODATOČNÉ A TECHNICKÉ INFORMÁCIE

## TECHNICKÉ ŠPECIFIKÁCIE

|                                      |                                                                                                                                                                                                                                                                                               |                               |                                                                                                                                                        |
|--------------------------------------|-----------------------------------------------------------------------------------------------------------------------------------------------------------------------------------------------------------------------------------------------------------------------------------------------|-------------------------------|--------------------------------------------------------------------------------------------------------------------------------------------------------|
| <b>Model</b>                         | TLV2.0                                                                                                                                                                                                                                                                                        | <b>Napájanie</b>              | 3x CR123/CR123A batérie                                                                                                                                |
| <b>Hmotnosť</b>                      | cca. 196 g                                                                                                                                                                                                                                                                                    | <b>Bluetooth® komunikácia</b> | BLE 5.0 2,4GHz<br>Platí pre: TLV2.0                                                                                                                    |
| <b>Rozmery</b>                       | fi 58mm x 65mm                                                                                                                                                                                                                                                                                |                               |                                                                                                                                                        |
| <b>Prevádzková teplota</b>           | 10 až 40 °C<br>(iba pre interiérové využitie)                                                                                                                                                                                                                                                 | <b>Bezpečnosť</b>             | TLS 1.3                                                                                                                                                |
| <b>Prevádzková vlhkosť</b>           | maximálne 65 %                                                                                                                                                                                                                                                                                | <b>Môže byť spárované s</b>   | Prepojovacie zariadenie Tedee bridge<br>Klávesnica Tedee                                                                                               |
| <b>Krajina pôvodu</b>                | Poľsko, EÚ                                                                                                                                                                                                                                                                                    | <b>Dá sa nainštalovať na</b>  | Europofilovú<br>cylindrickú vložku<br>s prestupovou<br>spojkou (núdzová<br>funkcia)<br><br>Odporúčané: GERDA<br>SLR<br>modulárna cylindrická<br>vložka |
| <b>Číslo výrobnéj šarže</b>          | Ďalšie informácie: Číslo výrobnéj šarže vášho zariadenia je prvých osem znakov "Sériového čísla (S/N)", ktoré je viditeľné na štítku na obale a na štítku na samotnom zariadení. Napríklad číslo výrobnéj šarže zariadenia so "sériovým číslom zariadenia (S/N)" 10101010-000001 je 10101010. |                               |                                                                                                                                                        |
| <b>Označovanie farebných variant</b> | Farebný variant výrobku je označený písmenom na konci názvu modelu, na štítku a na typovom štítku výrobku. Napríklad zariadenie s modelom TLV2.0 vo farebnom variante A je označené ako "TLV2.0A".                                                                                            |                               |                                                                                                                                                        |

## RÁDIOVÁ FREKVENCIA

Zámok Tedee TLV2.0 je vybavený rádiovým rozhraním Bluetooth® BLE 5.0 2,4 GHz. Rozhranie Bluetooth® sa používa na komunikáciu medzi zámkom Tedee, prepojovacím zariadením Tedee bridge a smartfónmi.

### Rádiová frekvencia

| Rozhranie:                  | Rozsah frekvencie:                                       | Platí do modely: |
|-----------------------------|----------------------------------------------------------|------------------|
| Bluetooth ® BLE 5.0 2,4 GHz | od 2,4 GHz do 2 483 GHz maximálny výstupný výkon: 10 dBm | TLV2.0           |

## SOFTVÉR

Aktuálna verzia softvéru je viditeľná v aplikácii Tedee: zariadenie / nastavenia / verzia firmvéru.

Softvér zámku Tedee možno aktualizovať dvoma spôsobmi: automaticky alebo manuálne. Automatické aktualizácie sú k dispozícii len vtedy, keď je zámok pripojený k prepojovaciemu zariadeniu Tedee Bridge, ktoré je pripojený k internetu prostredníctvom miestnej siete Wi-Fi.

Ak zámok nie je pripojený k Tedee Bridge, softvér môžete aktualizovať manuálne pomocou aplikácie Tedee: nastavenia zariadenia / všeobecné / verzia firmvéru.

Akékoľvek problémy s aplikáciou, ktoré sa môžu vyskytnúť počas používania (napríklad chyby pri prihlasovaní alebo zavesenie aplikácie), nahláste technickej podpore Tedee e-mailom na adrese [support@tedee.com](mailto:support@tedee.com), na adrese [www.tedee.com/support](http://www.tedee.com/support) alebo telefonicky na čísle +48 22 307 72 67 od pondelka do piatku počas pracovnej doby od 8:00 do 16:00 (SEČ).

# SIGNÁLY LED DIÓDY

| Význam (akcia)               | LED (farba)                      | Signál (typ)         | Dodatočné informácie                                                                                                                                                                             |
|------------------------------|----------------------------------|----------------------|--------------------------------------------------------------------------------------------------------------------------------------------------------------------------------------------------|
| <b>Inicializácia</b>         | Zelená                           | Bliká (rýchlo)       | LED dióda bliká po zapnutí zariadenia. Potvrdzuje proces inicializácie a ukončenie kontroly systému.                                                                                             |
| <b>Zariadenie pripravené</b> | Červená - Modrá - Zelená - Biela | Blikanie (sekvenčné) | LED dióda bliká po úspešnej inicializácii zariadenia. Potvrdzuje, že zámok Tedee je pripravený na používanie.                                                                                    |
| <b>Odblokovanie</b>          | Zelená                           | Neustále             | Zelená LED dióda je počas odomykania zapnutá (vypnutá, ak je úroveň nabitia batérie nízka).                                                                                                      |
| <b>Zamykanie</b>             | Červená                          | Neustále             | Červená LED dióda je počas fázy blokovania zapnutá (vypnutá, ak je úroveň nabitia batérie nízka).                                                                                                |
| <b>Zariadenie zaseknuté</b>  | Červená                          | 5 bliknutí           | LED dióda bliká na červeno, keď je zámok Tedee zaseknutý a vyžaduje si pozornosť. Skontrolujte, či je vaše zariadenie správne kalibrované - ak problém pretrváva, kontaktujte tím podpory Tedee. |
| <b>Vypínanie zariadenia</b>  | Červená                          | Pulzujúce svetlo     | LED dióda bliká po 5 sekundách od stlačenia tlačidla a pulzuje, kým sa zariadenie nevypne. Potvrdzuje proces vypnutia.                                                                           |
| <b>Pôvodné nastavenia</b>    | Červená                          | Pulzujúce svetlo     | Po uvoľnení tlačidla bliká LED dióda rýchlym červeným blikaním, čo potvrdzuje, že boli obnovené výrobné nastavenia.                                                                              |

|                             |         |                       |                                                                                                                                                                                              |
|-----------------------------|---------|-----------------------|----------------------------------------------------------------------------------------------------------------------------------------------------------------------------------------------|
| <b>Nízky stav batérie</b>   | Červená | 3 bliknutí x 3 krát   | LED dióda bliká, keď batéria klesne pod 15 %.<br>Blikanie sa objaví po každom uzamknutí/odomknutí.<br>Váš zámok Tedee vyžaduje nabíjanie.                                                    |
| <b>Oneskorené zamykanie</b> | Modrá   | Bliká                 | Po stlačení a podržaní tlačidla aspoň 1 sekundu (a nie dlhšie ako 5 sekúnd) LED dióda rýchlo bliká. K dispozícii len vtedy, ak je v aplikácii Tedee zapnutá možnosť oneskoreného uzamknutia. |
| <b>Kalibrácia</b>           | Modrá   | Bliká                 | LED dióda bliká na modro počas fáze kalibrácie.                                                                                                                                              |
| <b>Chyba</b>                | Červená | Bliká (rýchlo/pomaly) | Kontaktujte tím zákazníckej podpory Tedee.                                                                                                                                                   |

## EÚ Vyhlásenie z Zhoda

Tedee Sp. z o.o. týmto vyhlasuje že na Tedee Zámok TLV2.0 rádio zariadenie je v súlad s smernice 2014/53/EÚ. The plný text z na EÚ Vyhlásenie z Zhoda je k dispozícii pri na nasledujúce internet adresa: <https://tedee.com/declaration-of-conformity/>

## WEEE / RoHS

Pre predídenie možnému negatívnemu vplyvu na životné prostredie sa zoznámte s miestnymi zákonmi a predpismi týkajúcimi sa správnej likvidácie elektronických zariadení a batérií vo vašej krajine. Likvidácia batérií - ak vaše zariadenie Tedee obsahuje batérie, nelikvidujte ich spolu s bežným domovým odpadom. Odovzdajte ich na príslušné recyklačné alebo zberné miesto. Batérie používané v zariadeniach Tedee neobsahujú ortuť, kadmium ani olovo v množstvách vyšších, ako je uvedené v smernici 2006/66/ES. Likvidácia elektroniky - zariadenie Tedee nelikvidujte spoločne s bežným domovým odpadom. Odovzdajte ho na príslušné recyklačné alebo zberné miesto.

## Bluetooth®

Slovná značka a logá Bluetooth® sú vlastníctvom spoločnosti Bluetooth SIG, Inc. a akékoľvek použitie týchto značiek spoločnosťou Tedee Sp. z o. o. je na základe licencie. Ostatné ochranné známky a obchodné názvy patria príslušným vlastníkom.

**Google, Android a Google Play sú ochranné známky spoločnosti Google LLC.**

**Apple a App Store sú ochranné známky spoločnosti Apple Inc. IOS je ochranná známka alebo registrovaná ochranná známka spoločnosti Cisco v USA a iných krajinách a používa sa na základe licencie.**

## ZÁRUKA

**Obmedzená záruka na hardvér Tedee - Tedee Sp. z o. o. zaručuje, že zariadenia Tedee sú bez hardvérových chýb materiálu a spracovania po dobu najmenej 2 rokov od dátumu prvého maloobchodného nákupu. Spoločnosť Tedee Sp. z o. o. nenesie zodpovednosť za nesprávne používanie zariadení (vrátane iných spôsobov nabíjania, ako sú opísané v tomto návode), najmä ak používateľ vykonal akékoľvek zmeny alebo úpravy hardvéru alebo softvéru zariadenia, ktoré neboli schválené, odporúčané alebo poskytnuté spoločnosťou Tedee. Úplné informácie o záruke sú k dispozícii na tomto odkaze: [www.tedee.com/warranty](http://www.tedee.com/warranty)**





[support@tedee.com](mailto:support@tedee.com)



[www.tedee.com/support](http://www.tedee.com/support)

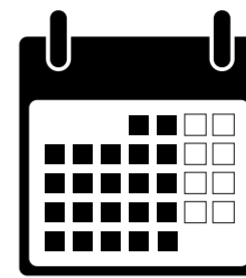

(+48) 22 307 72 67  
8.00 - 16.00 (CET)

tedee

Tedee Sp. z o. o.  
Karola Bohdanowicza 21/57  
02-127 Warszawa  
Polsko