

tedee GO

GUIDE D'INSTALLATION ET MANUEL D'UTILISATION

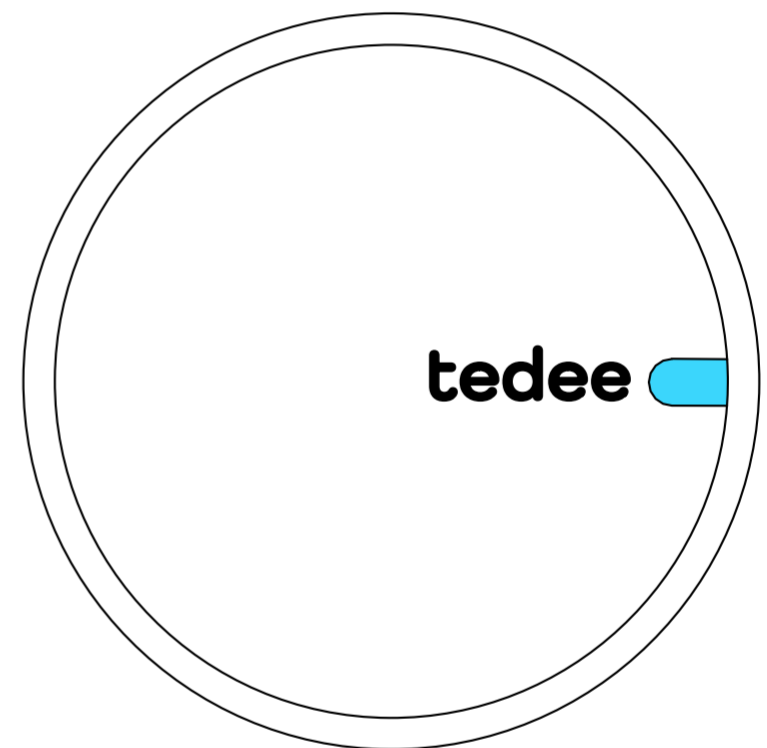
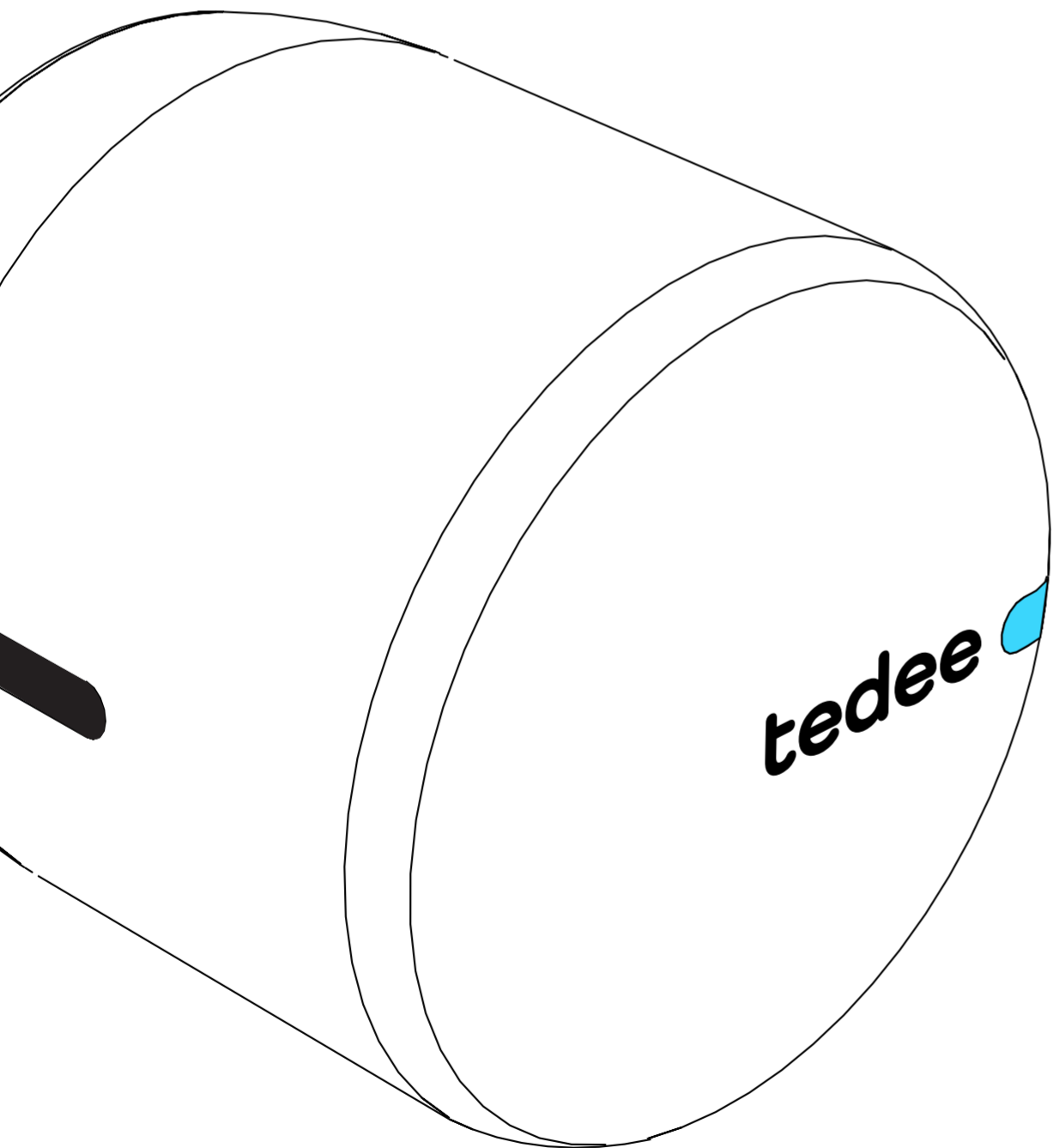

Lisez le guide d'installation et le manuel de l'utilisateur. Apprenez à utiliser votre appareil de manière sûre et appropriée.

SOMMAIRE

3 DÉMARRAGE RAPIDE AVEC TEDEE GO

4 INFORMATIONS SUR LA SÉCURITÉ

4 | consignes de sécurité / avertissements

5 | directives / avertissements concernant la charge et l'entretien

7 ENSEMBLE D'ARTICLES - QUE CONTIENT LA BOÎTE ?

8 CODE D'ACTIVATION

9 INSTALLATION - 5 ÉTAPES FACILES

9 | étape 1 : INSTALLATION DE L'ADAPTATEUR (FACULTATIF)

11 | étape 2: INSTALLATION DE TEDEE GO

13 | étape 3: RETIRER LES LANGUETTES DE PROTECTION DE LA PILE

14 | étape 4: TÉLÉCHARGER L'APPLICATION TEDEE, CRÉER UN NOUVEAU COMPTE ET SE CONNECTER

15 | étape 5: UTILISER L'APPLICATION TEDEE POUR ACTIVER ET CALIBRER VOTRE SERRURE TEDEE GO

16 DÉSINSTALLATION DE TEDEE GO

18 REMPLACEMENT DE LA PILE

19 RÉINITIALISATION D'USINE

20 INFORMATIONS COMPLÉMENTAIRES ET TECHNIQUES

20 | spécifications techniques

21 | fréquence radio

21 | logiciel

22 | Signaux LED

24 | notes juridiques / environnementales

24 | garantie

25 | support technique

DÉMARRAGE RAPIDE AVEC TEDEE LOCK

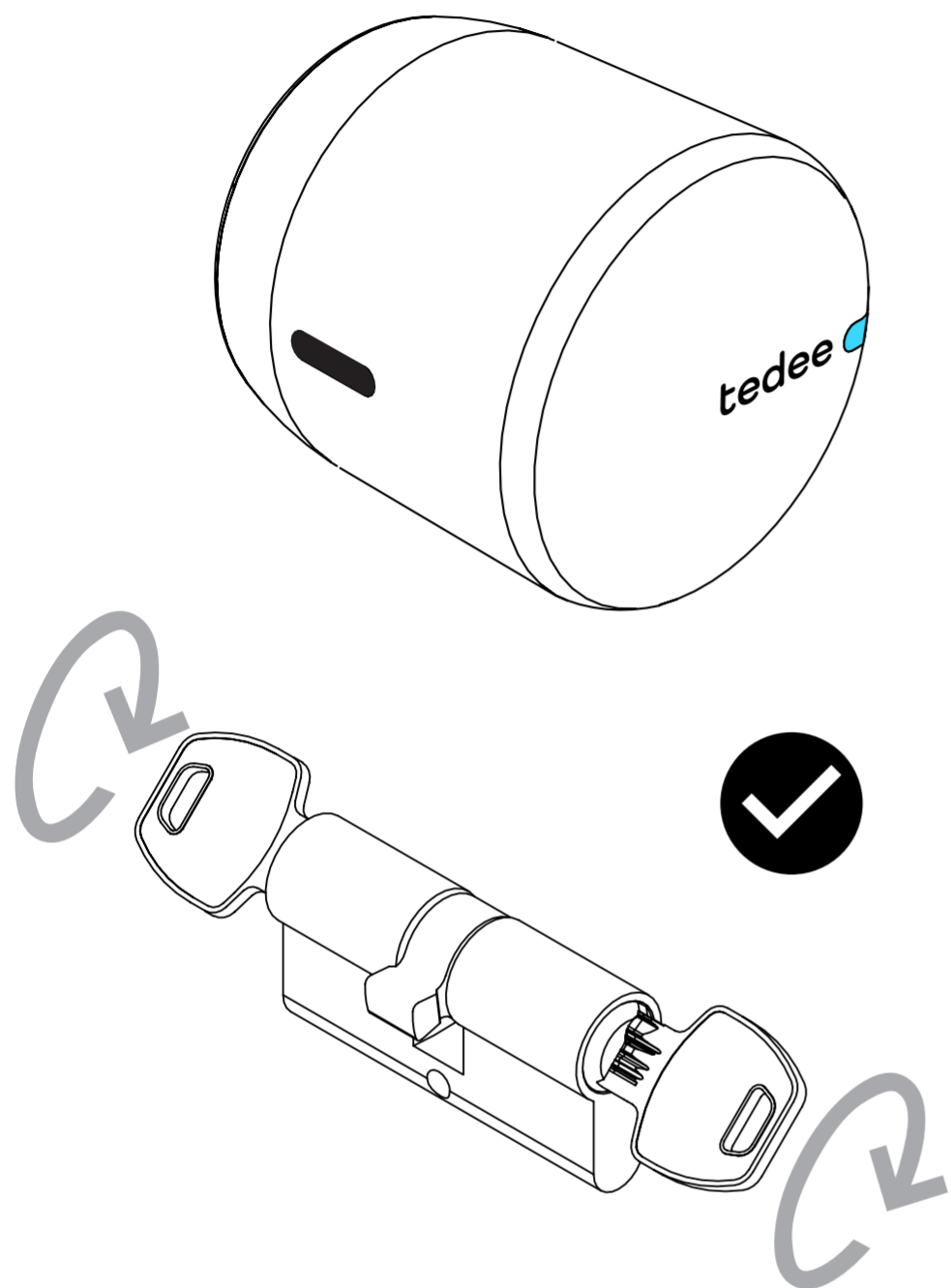

Tedee GO est une serrure de porte intelligente qui peut être montée sur n'importe quel cylindre à profil européen, avec fonction de double embrayage (fonction anti-panique).

Tedee GO vous permet de déverrouiller la porte, de partager l'accès et de vérifier toutes les activités à distance.

Ce manuel vous donnera une vue d'ensemble des caractéristiques de base de la serrure Tedee et vous aidera à la configurer en cinq étapes faciles.



ATTENTION: Tedee GO n'est compatible qu'avec les cylindres à profil européen équipés d'une fonction de double embrayage (fonction anti-panique), permettant de déverrouiller la porte des deux côtés à l'aide d'une clé, les deux clés étant insérées dans le cylindre, comme le montre la figure de gauche.



Si vous n'arrivez pas à déterminer si votre cylindre a une fonction de double embrayage, veuillez contacter le service d'assistance de Tedee.

INSTALLATION DE TEDEE GO - ALLER À LA PAGE 9

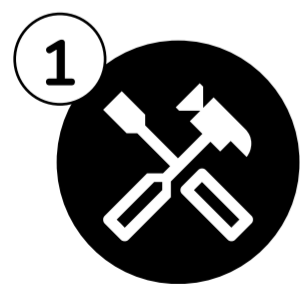

1
INSTALLER
L'ADAPTATEUR
(OPTIONNEL)

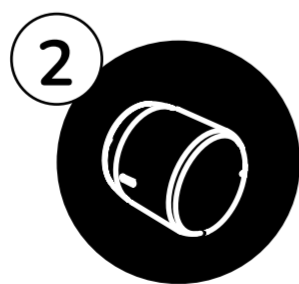

2
INSTALLER
TEDEE GO

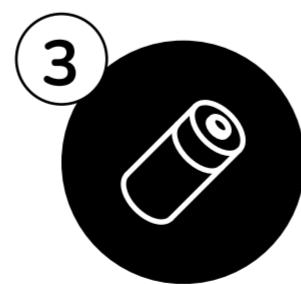

3
RETIRER LES
LANGUETTES DE LA
PILE

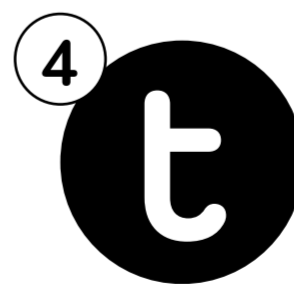

4
TÉLÉCHARGER
L'APPLICATION
TEDEE

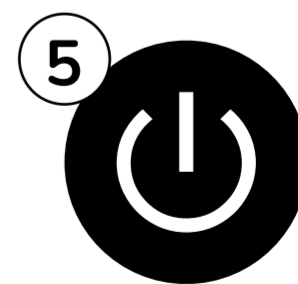

5
ACTIVER ET
CALIBRER
VOTRE SERRURE

INFORMATIONS SUR LA SÉCURITÉ



AVERTISSEMENT : Lisez toutes les consignes de sécurité et tous les avertissements fournis ci-dessous. Le non-respect de ces consignes peut entraîner un choc électrique, un incendie et/ou des blessures graves.

CONSIGNES DE SÉCURITÉ / AVERTISSEMENTS

À NE PAS FAIRE

- Ne pas modifier ou démonter pas l'appareil, sauf dans les cas prévus par les instructions (remplacement de la pile/retrait des languettes de protection).
- Ne pas mettre en libre-service une partie quelconque de l'appareil.
- Ne pas utiliser à l'extérieur, mais uniquement à l'intérieur.
- Ne pas immerger l'appareil dans un liquide ou l'exposer à l'humidité.
- Ne pas utiliser l'appareil à proximité d'une source de chaleur extrême ou d'un feu ouvert.
- Ne pas utiliser l'appareil dans un environnement présentant un taux d'humidité ou de poussière élevé, ainsi qu'un degré de pollution II.
- Ne pas insérer d'objets conducteurs dans les ouvertures et les interstices de l'appareil.
- L'appareil ne doit pas être utilisé par des personnes (y compris des enfants) dont les capacités physiques, sensorielles ou mentales sont réduites, ou qui manquent d'expérience et de connaissances, à moins qu'elles n'aient bénéficié d'une surveillance ou d'instructions. Les enfants doivent être surveillés pour ne pas jouer avec l'appareil.
- L'appareil ne peut pas être utilisé comme seul moyen de contrôle d'accès à des pièces ou à des locaux qui nécessitent un contrôle d'accès renforcé.

A FAIRE

- Si des réparations sont nécessaires, veuillez contacter le service d'assistance technique de Tedee.
- Utiliser uniquement les piles fournies ou recommandées par Tedee.
- Lire le guide d'installation et apprendre comment commencer à travailler avec votre serrure, comment l'ajouter à votre application Tedee et comment l'appairer avec d'autres appareils Tedee. Vous pouvez également suivre le lien: <https://tedee.com/support-3/manuals/>

PIÈCES MOBILES

- Comme vous pouvez commander l'appareil à distance, il n'est pas recommandé de garder les mains sur le boîtier.

La serrure Tedee GO alimentée par piles comprend des piles non rechargeables et non utilisables par l'utilisateur.

À NE PAS FAIRE

- Ne pas mélanger les piles usagées et les piles neuves.
- Ne pas toucher les piles qui fuient.
- Ne pas court-circuiter les piles et ne pas les insérer de manière incorrecte.
- Ne pas utiliser de piles qui fuient, qui sont décolorées, rouillées ou déformées, qui dégagent une odeur ou qui sont anormales.
- Ne pas exposer les piles au feu ou à des températures élevées. Ne pas laisser ou stocker les piles dans des endroits chauds, par exemple à proximité d'un four, d'une cuisinière, de la lumière directe du soleil ou d'autres sources de chaleur.
- Ne pas immerger les piles dans l'eau ou les laisser entrer en contact avec l'eau.
- Ne pas démonter, percer, modifier, laisser tomber, jeter ou infliger d'autres chocs inutiles aux piles.
- Ne pas placer les piles dans un four à micro-ondes ou dans tout autre récipient à haute pression.
- Ne pas transporter de piles non fixées dans une poche ou un sac à main avec d'autres objets métalliques.
- Ne pas charger les piles non rechargeables incluses dans votre kit Tedee GO. Ne pas surcharger les piles rechargeables (le cas échéant).
- Ne pas mettre les piles dans la bouche et ne pas les avaler. En cas d'ingestion, contactez immédiatement l'assistance médicale locale.
- Ni Tedee Sp. z o.o. ni nos revendeurs n'assument de responsabilité en cas de non-respect de ces avertissements et consignes de sécurité. En achetant cet appareil, l'acheteur assume tous les risques liés aux piles LiPo. Si vous n'êtes pas d'accord avec ces conditions, renvoyez l'appareil immédiatement avant de l'utiliser.

PILES RECOMMANDÉES

Pour alimenter votre serrure Tedee GO, vous devez utiliser 3 piles CR-123/123A ou 3 piles rechargeables CR-123. Nous n'autorisons que l'utilisation de piles 3V CR123/123A ou de piles rechargeables 3,7V CR123.



AVERTISSEMENT: Vous risquez d'endommager définitivement l'appareil en essayant d'utiliser ou d'installer des piles ou des piles rechargeables dépassant respectivement 3/3,7V.

A FAIRE

- Lire attentivement les instructions relatives au remplacement des piles fournies dans ce livret..
- Introduire correctement les piles neuves en respectant les symboles de positionnement des bornes positives (+) et négatives (-) de chaque pile. Ne pas inverser la polarité des piles.
- Utiliser un seul type de piles lors du remplacement des piles de l'appareil (ne pas les mélanger).
- Remplacer les piles par des piles de la taille et du type spécifiés dans ce manuel. Remplacer toujours toutes les piles du Tedee GO en même temps.
- Conserver les piles dans un endroit frais et sec, à température ambiante normale.
- Retirer les piles des appareils qui resteront inutilisés pendant de longues périodes.
- Séparer, recycler et mettre au rebut les piles conformément aux réglementations locales. Pour plus d'informations, contactez les autorités locales.

Autres informations

- Le tampon nettoyant fourni avec l'appareil contient de l'alcool isopropylique hautement inflammable, qui peut provoquer une grave irritation des yeux et une somnolence ou des vertiges en cas d'inhalation. Tenez-le à l'écart des sources directes de chaleur/de feu/d'ignition et évitez tout contact avec les yeux ou l'inhalation. Se laver les mains avec du savon après utilisation. En cas d'irritation des yeux, rincer soigneusement à l'eau. En cas d'inhalation, sortir à l'air frais et respirer confortablement. Consulter un médecin si l'irritation/les problèmes respiratoires persistent.
- Éliminer les appareils conformément aux réglementations locales. Si possible, recycler.
- Ne pas jeter l'appareil avec les ordures ménagères et ne pas le brûler.
- Cet appareil peut être utilisé en toute sécurité dans des conditions normales et raisonnablement prévisibles d'utilisation abusive. Si vous remarquez des signes d'erreur ou de dysfonctionnement du matériel, contactez l'assistance technique de Tedee pour obtenir de l'aide. Dans ce cas, l'appareil doit être renvoyé à Tedee pour les réparations nécessaires dans le cadre de la garantie. Tout changement ou modification du matériel ou du logiciel de l'appareil qui n'est pas approuvé, recommandé ou fourni par Tedee peut entraîner l'annulation de la garantie.
- Ni Tedee Sp. z o. o., ni nos détaillants ne sont responsables du non-respect des avertissements et des consignes de sécurité ci-dessus. En achetant cet appareil, l'acheteur reconnaît tous les risques liés à l'utilisation de l'équipement Tedee. Si vous n'acceptez pas ces conditions, renvoyez l'appareil au fabricant ou au distributeur avant de l'utiliser.

ENSEMBLE D'ARTICLES - QUE CONTIENT LA BOÎTE ?

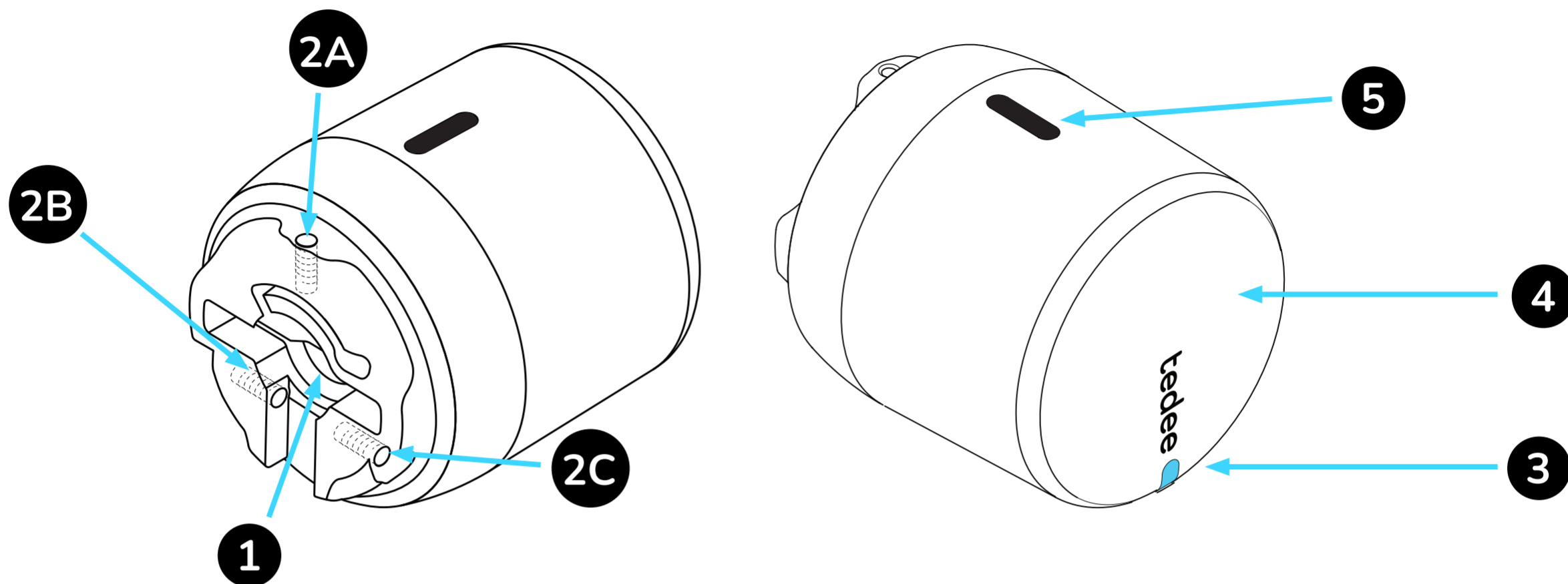

- | | | |
|---------------------------------|---|---|
| 1. Trou d'arc de la clé | 4. Le bouton | 7. Adaptateur (à fixer à l'aide d'une bande adhésive) |
| 2. Vis de fixation (2A, 2B, 2C) | 5. Bouton de verrouillage (appuyer pour faire glisser le couvercle) | 8. Clé Allen taille 2 |
| 3. Voyant | 6. 3x piles CR123 | 9. Serviette de nettoyage |

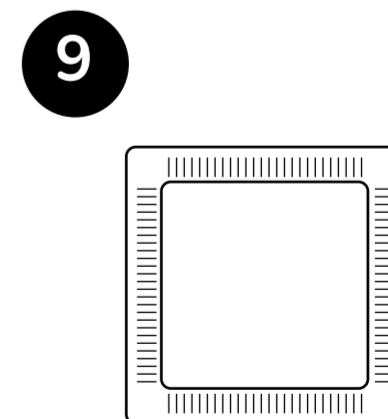
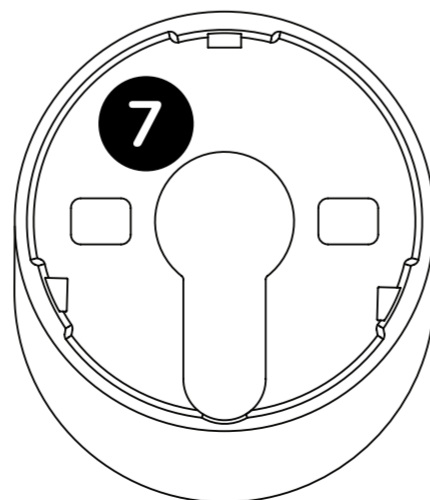
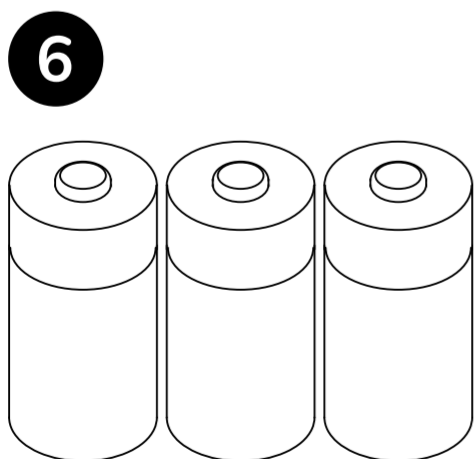

CODE D'ACTIVATION

Emplacement du code d'activation unique (CA) de votre serrure Tedee.

Le code d'activation (CA) de votre serrure Tedee est imprimé sur :

AUTOCOLLANT SÉPARÉ INCLUS DANS LE KIT

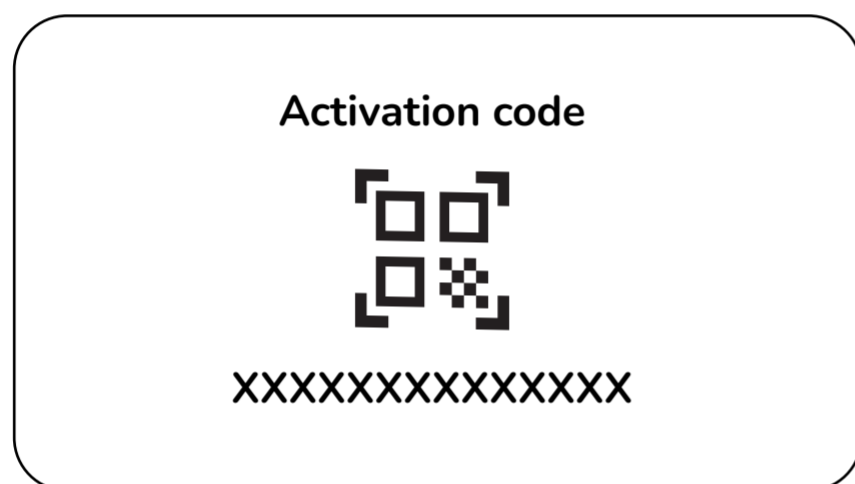

FACE AVANT DE VOTRE APPAREIL

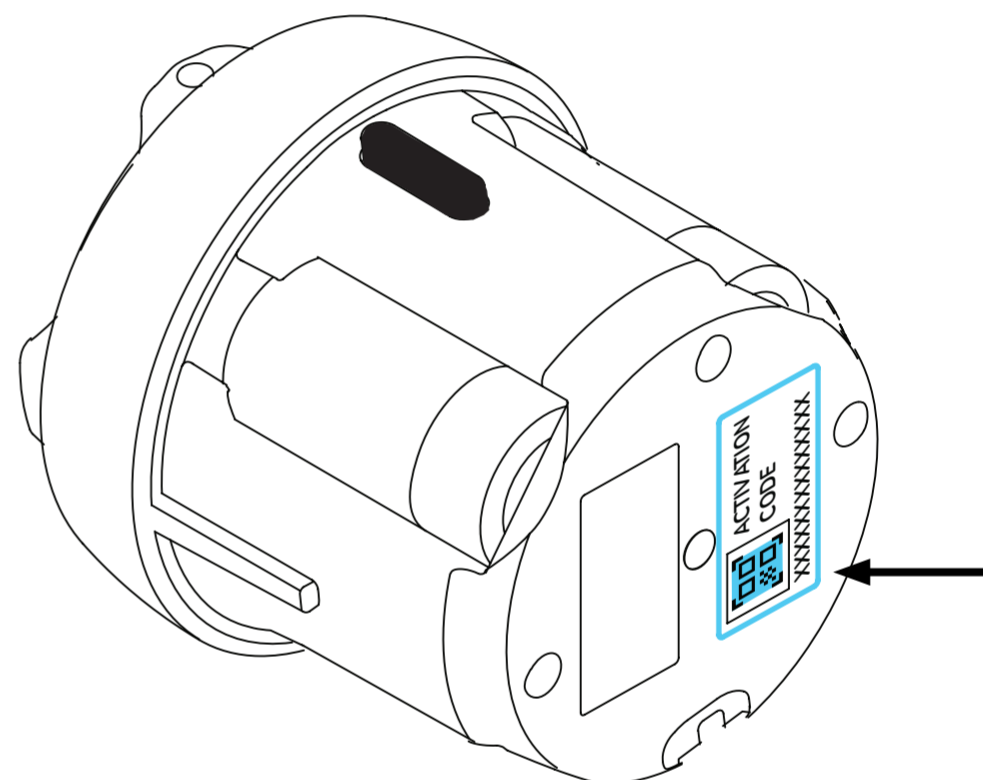

Lorsque vous ajoutez votre appareil à l'application Tedee, vous pouvez soit :

- scanner le code QR
- saisir manuellement l'AC (14 caractères)



CONSEIL UTILE

Avant d'installer la serrure Tedee sur le cylindre, prenez une photo de votre code d'activation et conservez-la.

INSTALLATION - 5 ÉTAPES FACILES

ÉTAPE 1: INSTALLER L'ADAPTATEUR (OPTIONNEL)

ATTENTION: Si le cylindre de votre serrure dépasse de moins de 3 mm la rosette ou l'écusson, comme le montre l'image ci-dessous, suivez les étapes de montage de l'adaptateur indiquées à la page suivante du manuel.

Si votre cylindre dépasse de 3 mm ou plus le contour de la porte, passez directement à l'ÉTAPE 2: INSTALLER TEDEE GO.

ADAPTATEUR NÉCESSAIRE

Suivez les instructions ci-dessous

< 3 mm

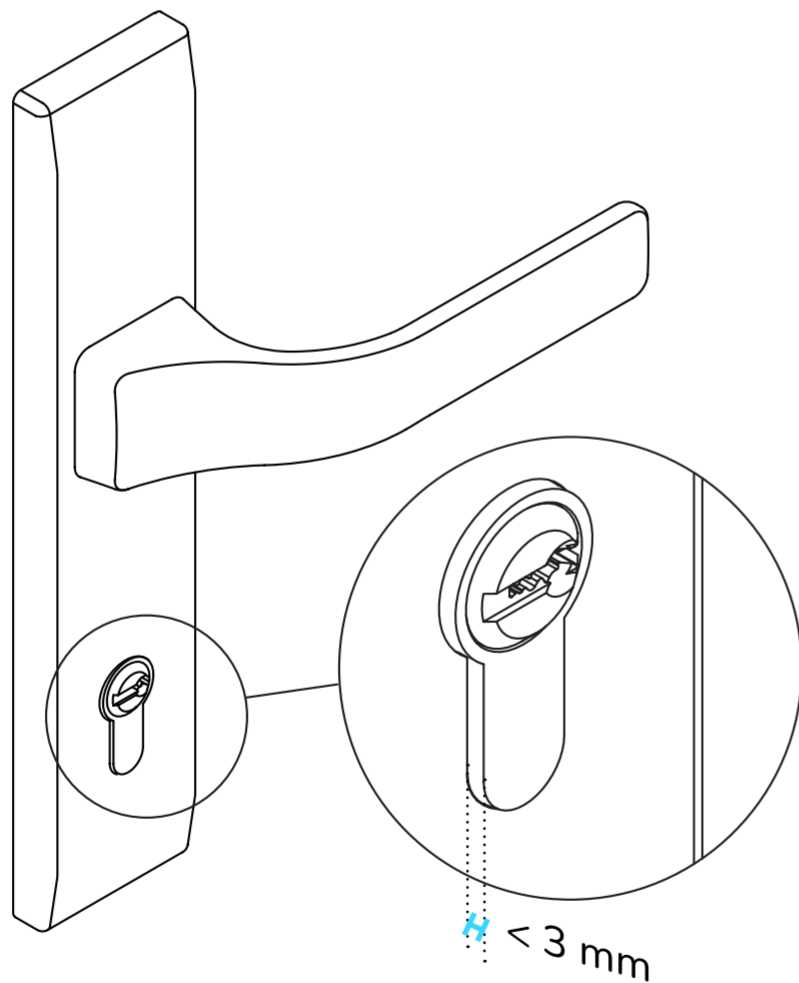

ADAPTATEUR NON NÉCESSAIRE

Passez à l'étape 2

>= 3 mm

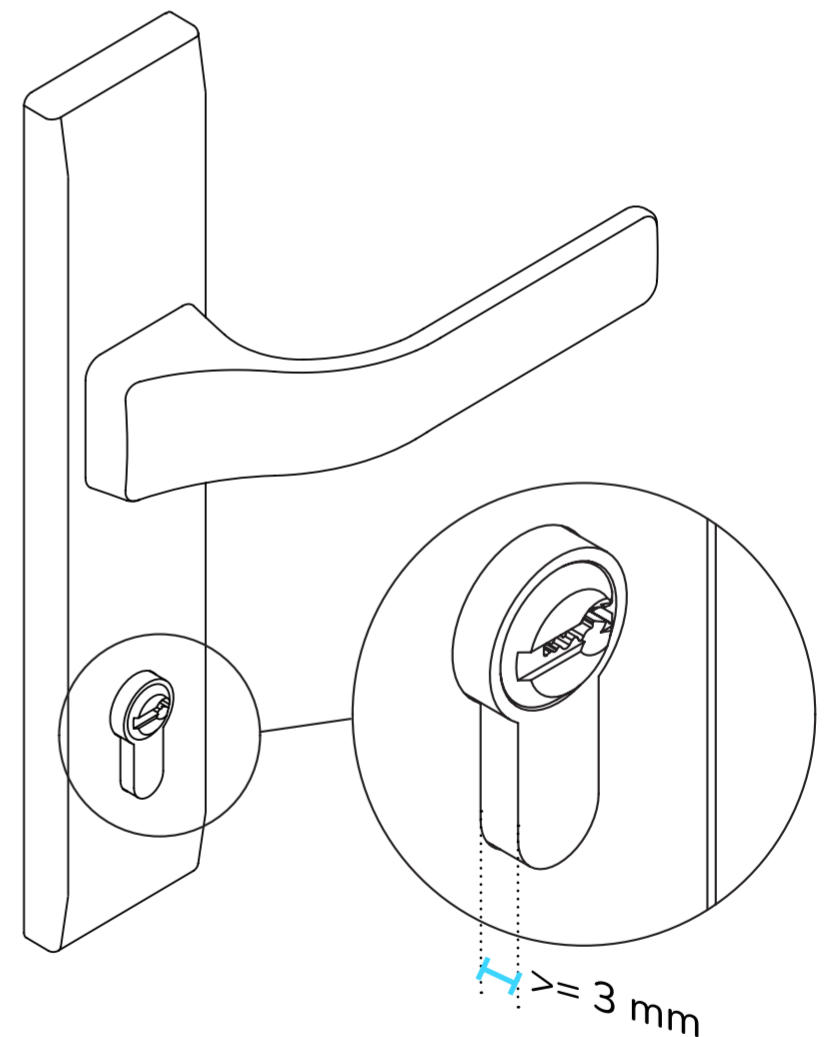

UTILISER LA RÈGLE FOURNIE AVEC LE KIT TEDEE GO
POUR PRENDRE LES MESURES.

1

Essuyez soigneusement la zone autour du cylindre de la serrure (rosette/escoche) avec le tampon de nettoyage fourni et laissez sécher pendant environ 1 minute.

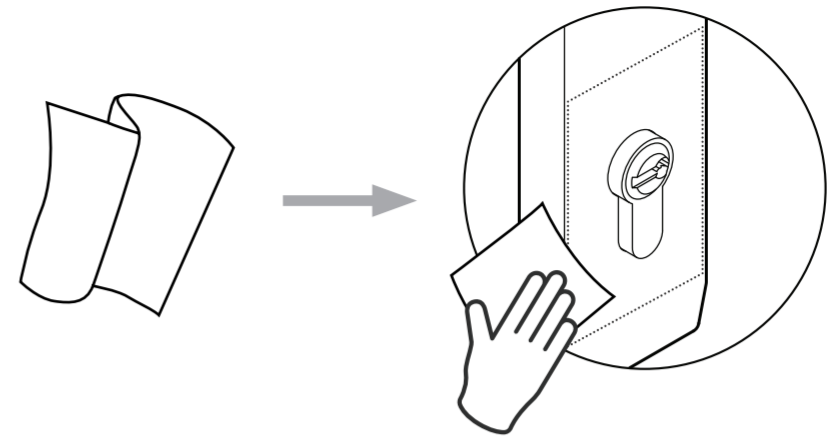
**2**

Retirez soigneusement le film protecteur au dos de l'adaptateur, en veillant à ne pas toucher la bande adhésive, ce qui pourrait affaiblir ses propriétés.

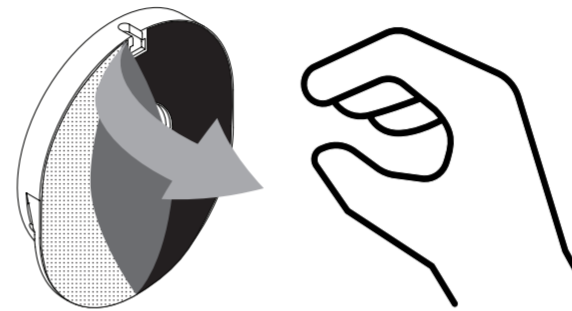
**3**

Montez l'adaptateur autour du cylindre comme indiqué ci-dessous, en veillant à ce que l'adhésif n'entre pas en contact avec le cylindre, puis appuyez fermement l'adaptateur contre la porte pendant 1 minute. Vous pouvez maintenant insérer la clé dans le cylindre.

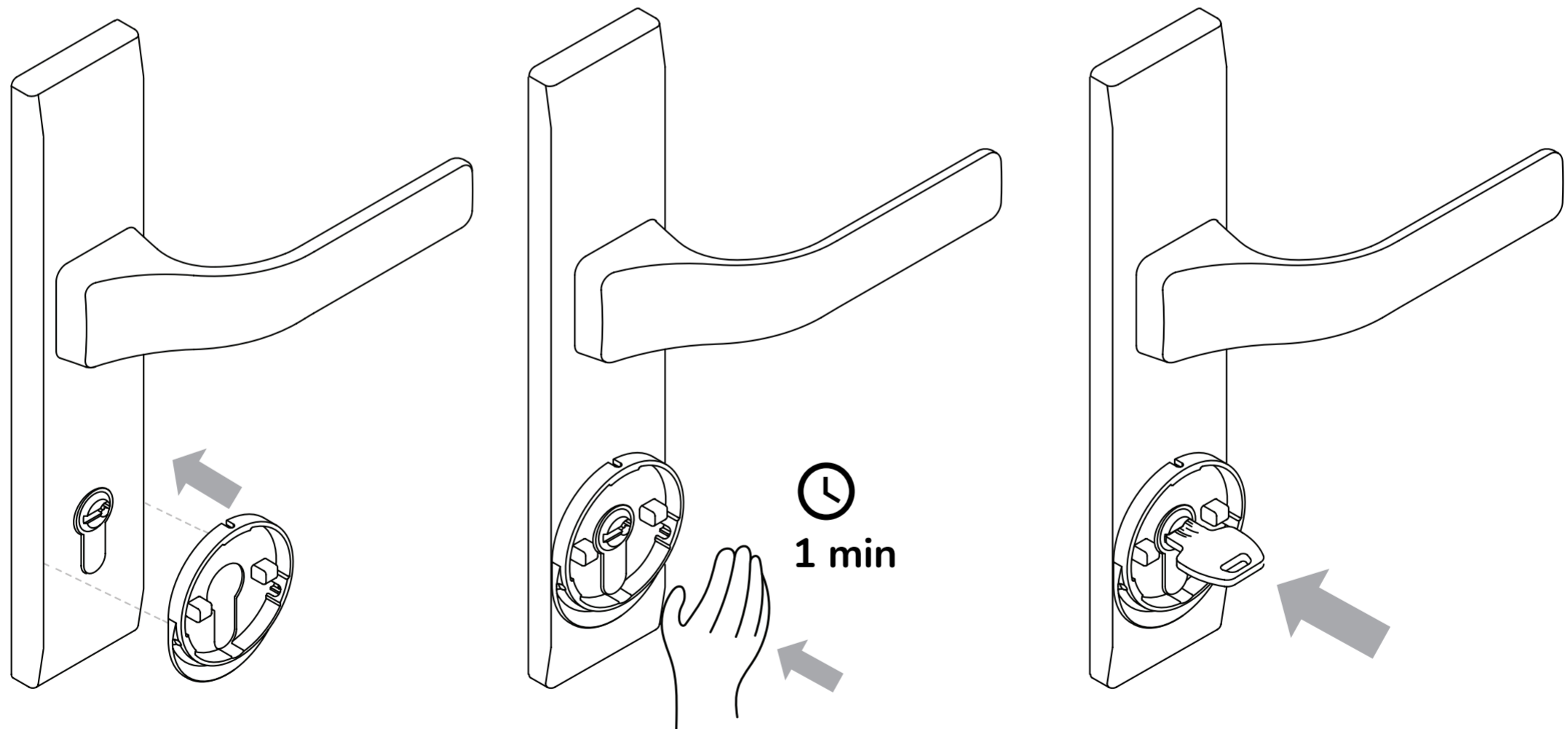

Remarque: Veillez à installer l'adaptateur dans une pièce dont la température est supérieure à 15 degrés Celsius.

STEP 2: INSTALL TEDEE GO

1

Positionnez la clé horizontalement et assurez-vous que le bouton de verrouillage du boîtier est orienté vers le haut (verticalement), comme indiqué ci-dessous.

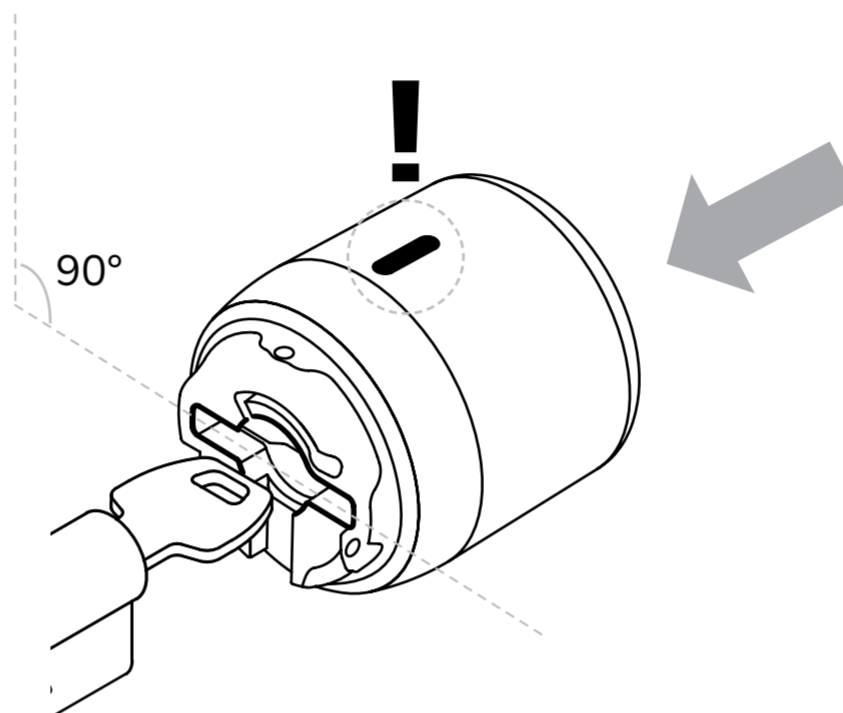

2

Faites glisser le verrou Tedee GO sur le cylindre jusqu'à ce que vous sentiez une résistance.

AVEC L'ADAPTATEUR

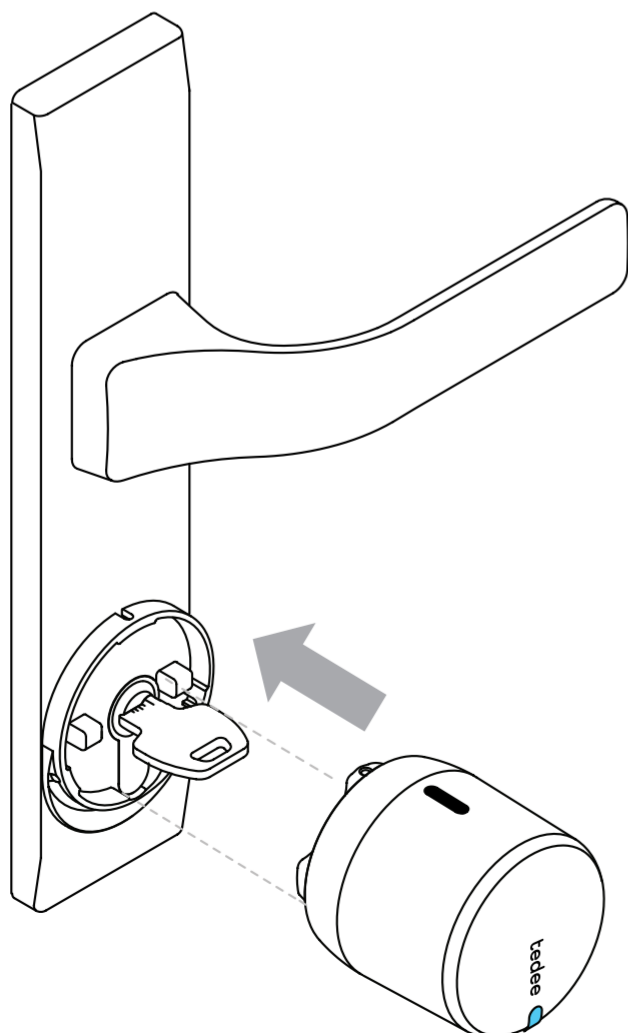

SANS L'ADAPTATEUR

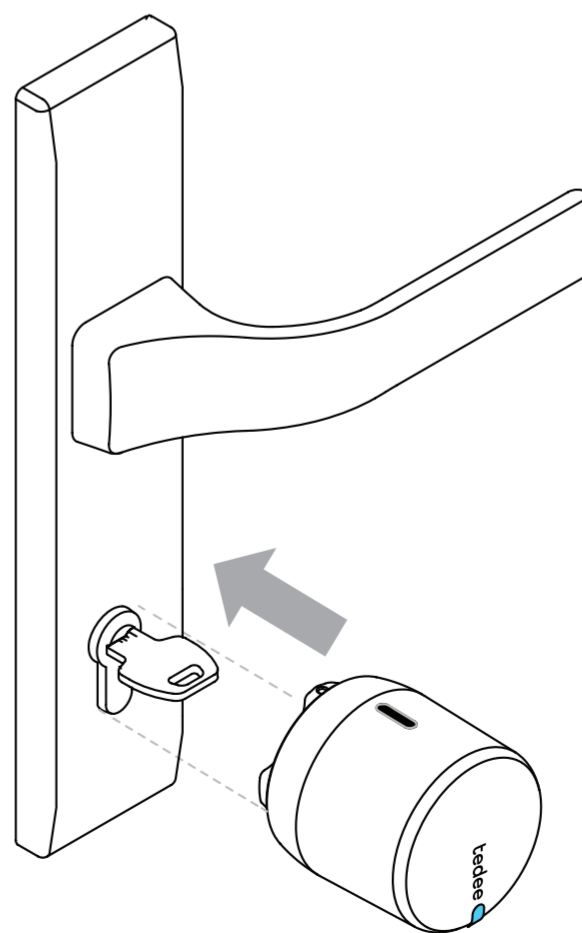

- 3** Tout en continuant à pousser le verrou Tedee GO fermement contre la porte, utilisez la clé Allen fournie pour fixer les trois vis de serrage (A, B, C), en commençant par le haut (A), dans l'ordre indiqué ci-dessous, jusqu'à ce que vous rencontriez une résistance ferme.

AVEC L'ADAPTATEUR

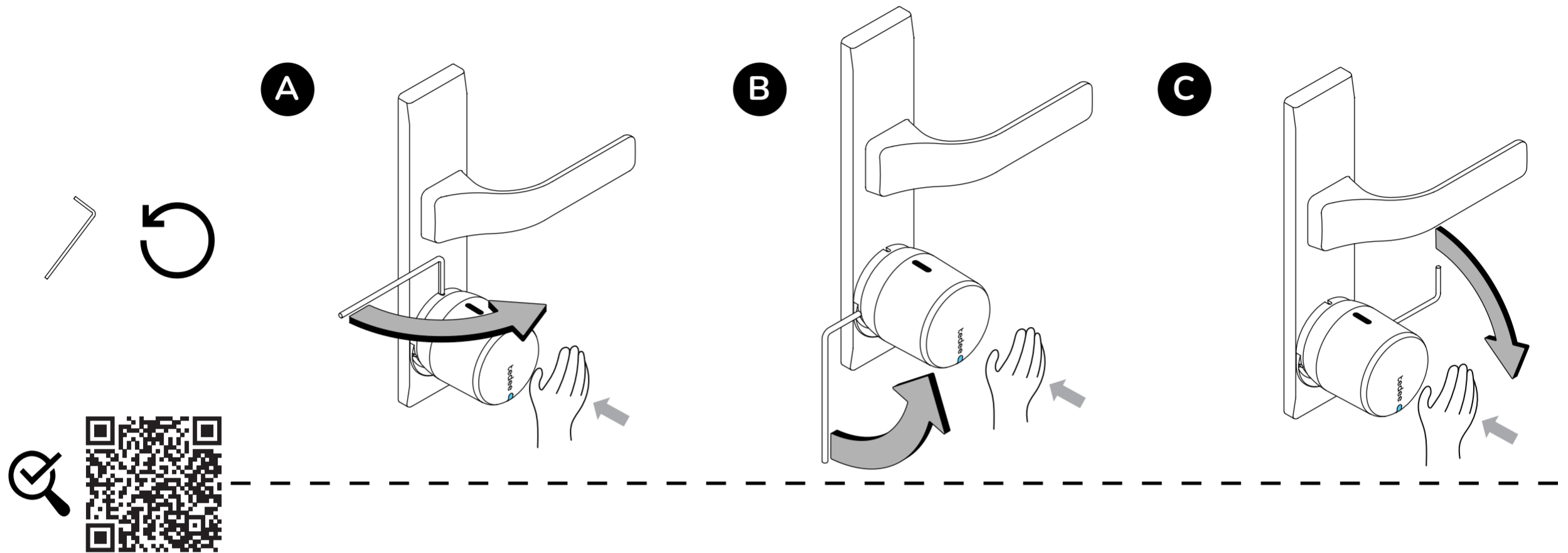

SANS L'ADAPTATEUR

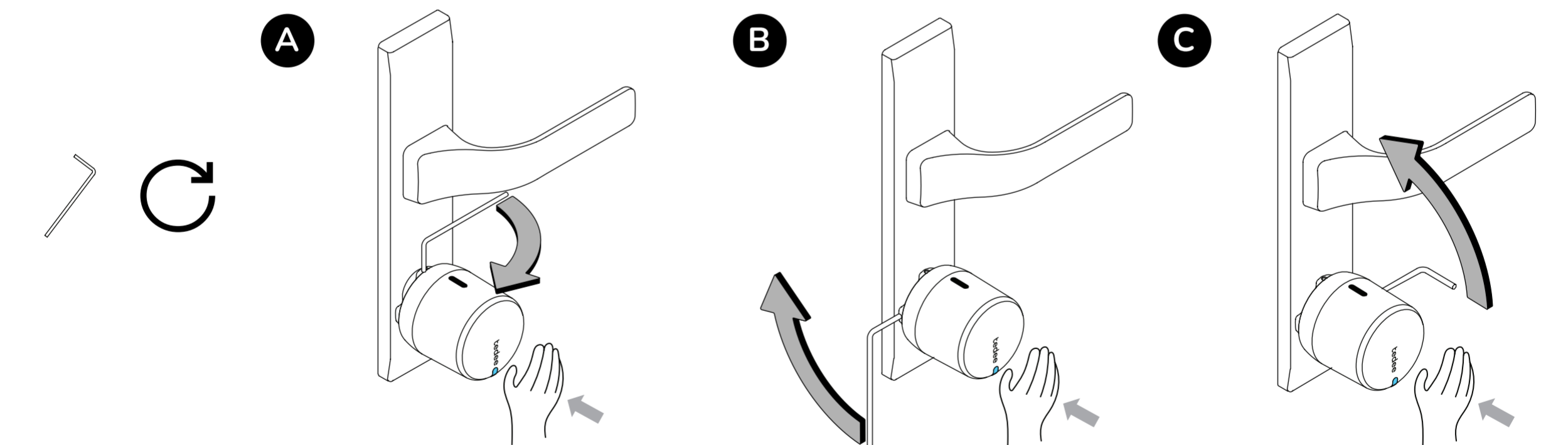

Attention: Veillez à continuer à pousser la serrure vers la porte pendant que vous fixez les vis. Si vous ne le faites pas, l'installation risque d'échouer et vous devrez peut-être répéter cette étape.

ÉTAPE 3 : DÉVERROUILLER LES PILES

1

Maintenez le bouton de verrouillage enfoncé pendant que vous retirez le couvercle.

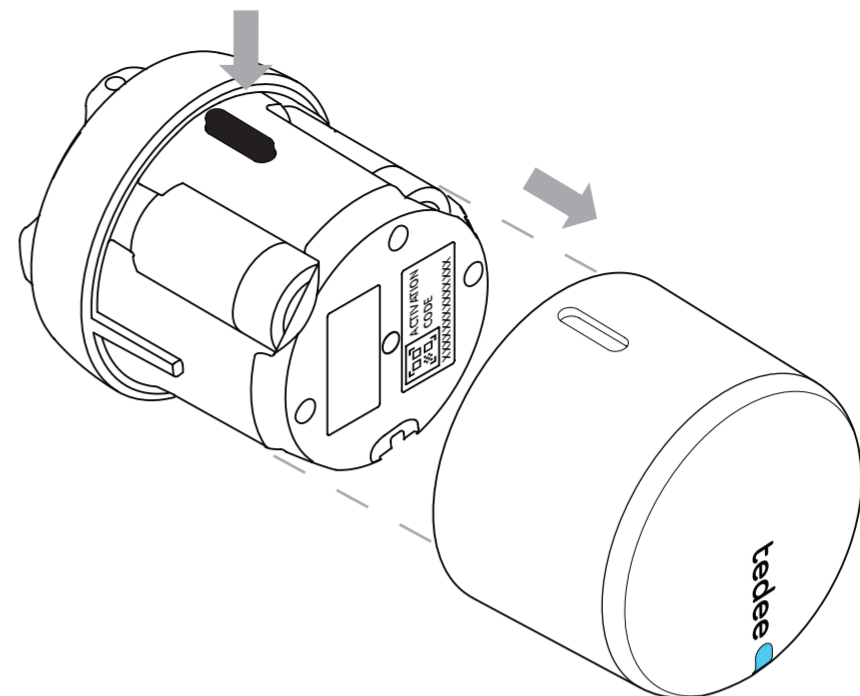

2

Retirez les languettes de protection situées sous les trois piles.

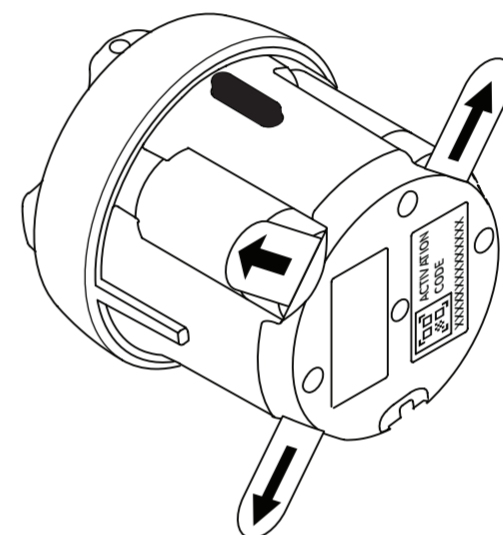

3

Après avoir retiré la troisième languette de protection, vérifiez la présence d'un signal lumineux (LED). La séquence ROUGE-VERT-BLEU-BLANC confirme que votre Tedee GO est prêt.

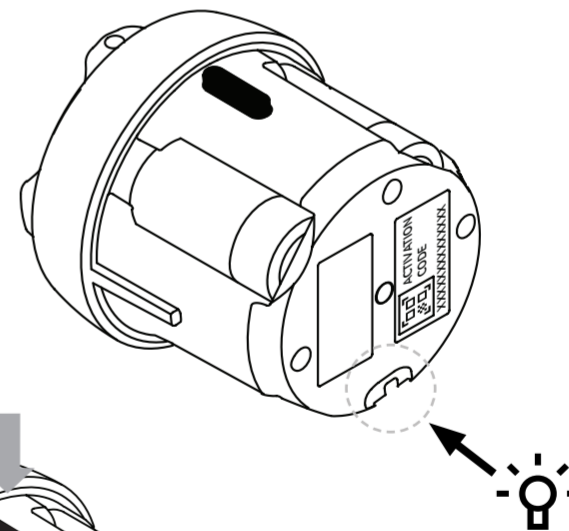

4

Faites glisser le couvercle sur le boîtier en maintenant le bouton de verrouillage enfoncé jusqu'à ce qu'il s'enclenche.

Vous pouvez désormais ajouter et calibrer votre serrure Tedee GO dans l'application Tedee.

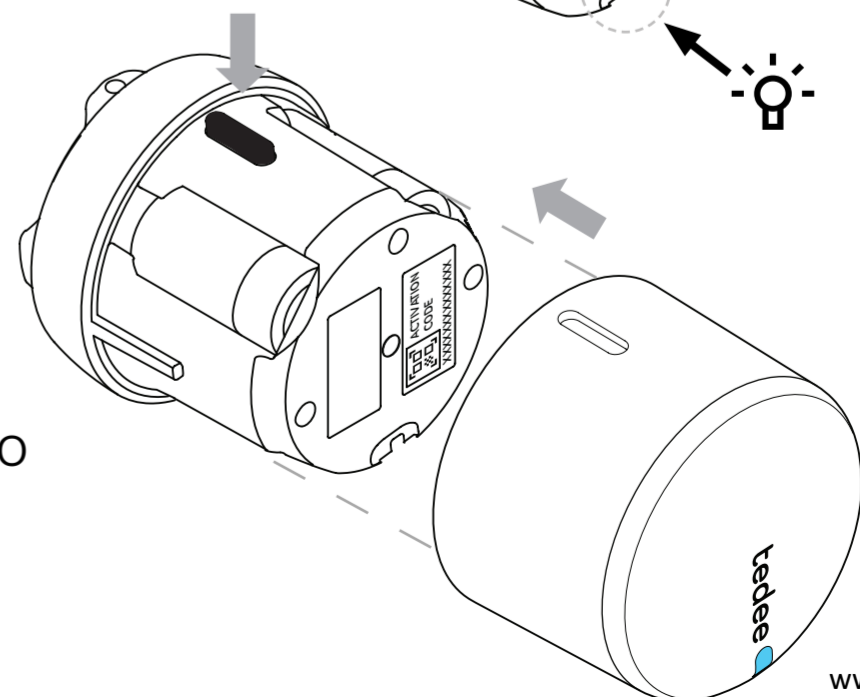

ÉTAPE 4: TÉLÉCHARGER L'APPLICATION TEDEE, CRÉER UN NOUVEAU COMPTE ET SE CONNECTER (SAUTEZ CETTE ÉTAPE SI VOUS AVEZ DÉJÀ UN COMPTE)

1 Téléchargez l'application Tedee.

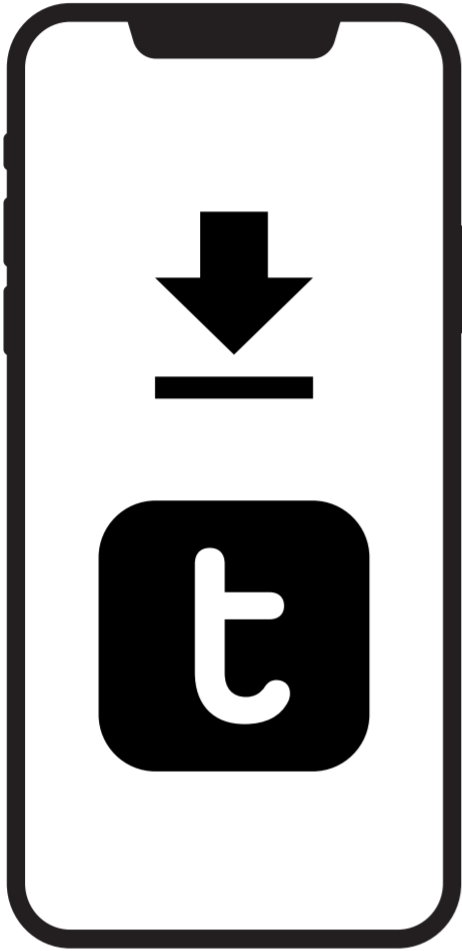

2 Créez un compte ou connectez-vous à un compte existant.



La page d'inscription s'ouvre

Android* v. 8+	iOS* v. 15+
Internet & Bluetooth® min. 4.0	Internet & Bluetooth® min. 4.0

* Tedee ne garantit pas le maintien de l'assistance future pour les versions plus anciennes et obsolètes des logiciels Android/iOS.



ÉTAPE 5 : UTILISEZ L'APPLI TEDEE POUR ACTIVER ET CALIBRER VOTRE SERRURE TEDEE

1

Activez la connexion Internet, Bluetooth® et les services de localisation (en option) sur votre smartphone.

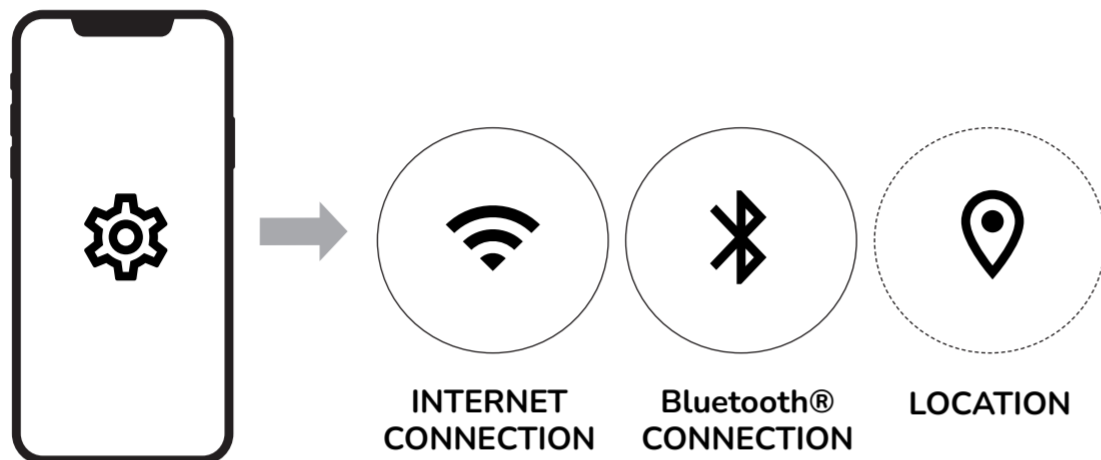

2

Connectez-vous à l'application Tedee et sélectionnez l'option 'AJOUTER UN NOUVEL APPAREIL' dans le menu.

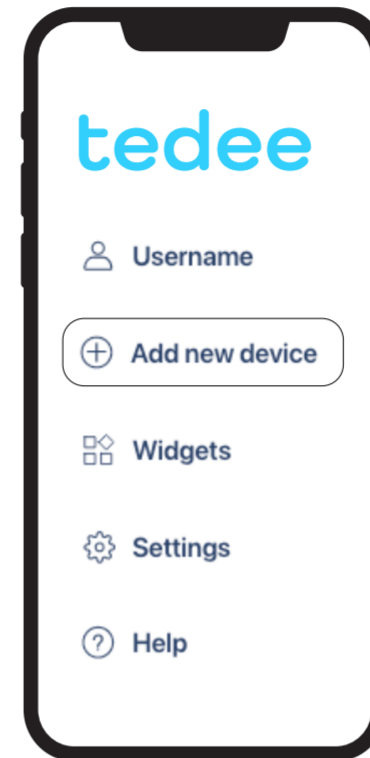

3

Sélectionnez 'AJOUTER UN APPAREIL' dans la section serrure.

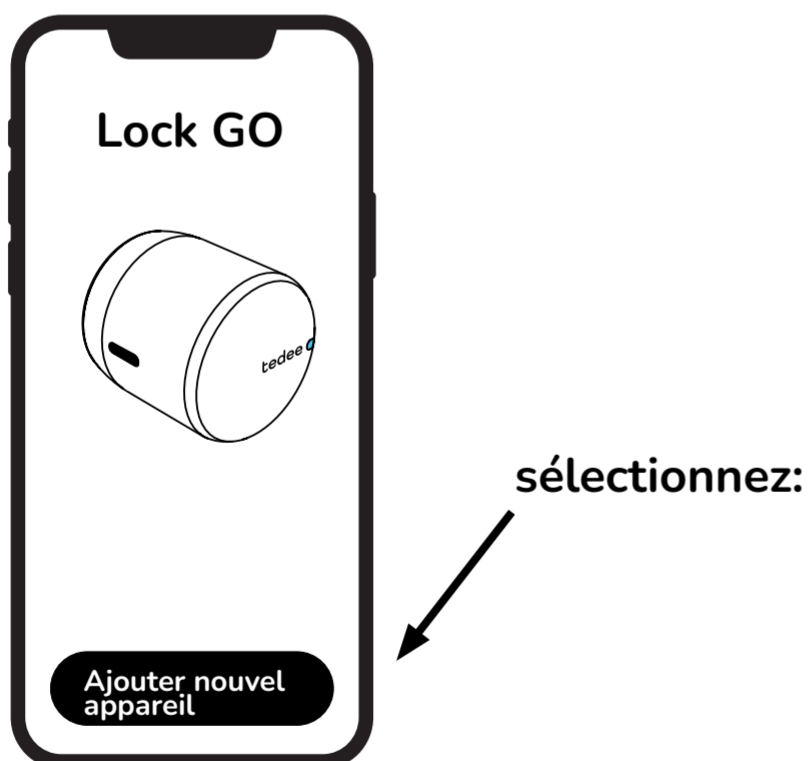

4

Fournir le code d'activation (CA) de votre serrure Tedee.

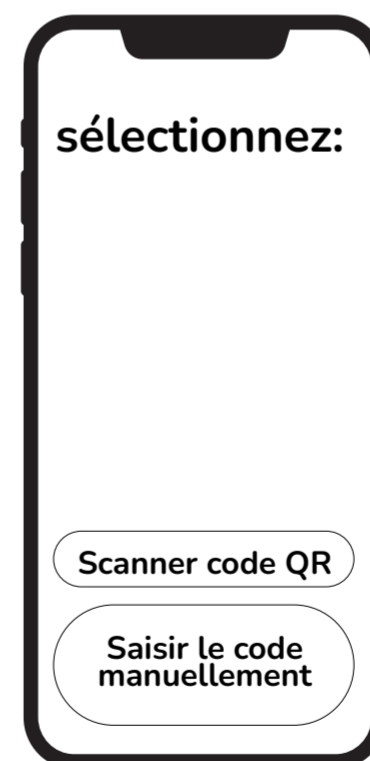

Remarque: après avoir scanné le code QR ou saisi manuellement l'AC, suivre les instructions de l'application.

DÉSINSTALLATION DE LA SERRURE TEDEE

1

AVEC L'ADAPTATEUR

Tournez la clé Allen dans le sens des aiguilles d'une montre pour les trois vis de serrage (A, B et C).

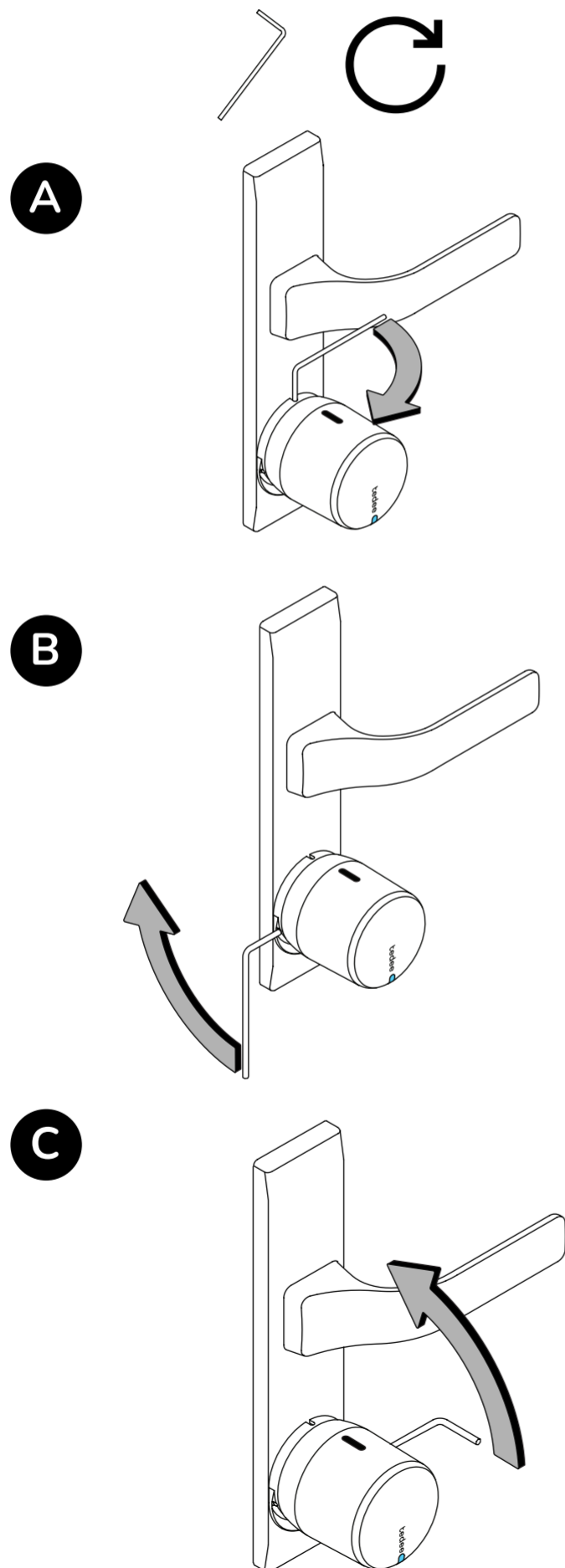

SANS L'ADAPTATEUR

Tournez la clé Allen dans le sens inverse des aiguilles d'une montre pour les trois vis de serrage (A, B et C).

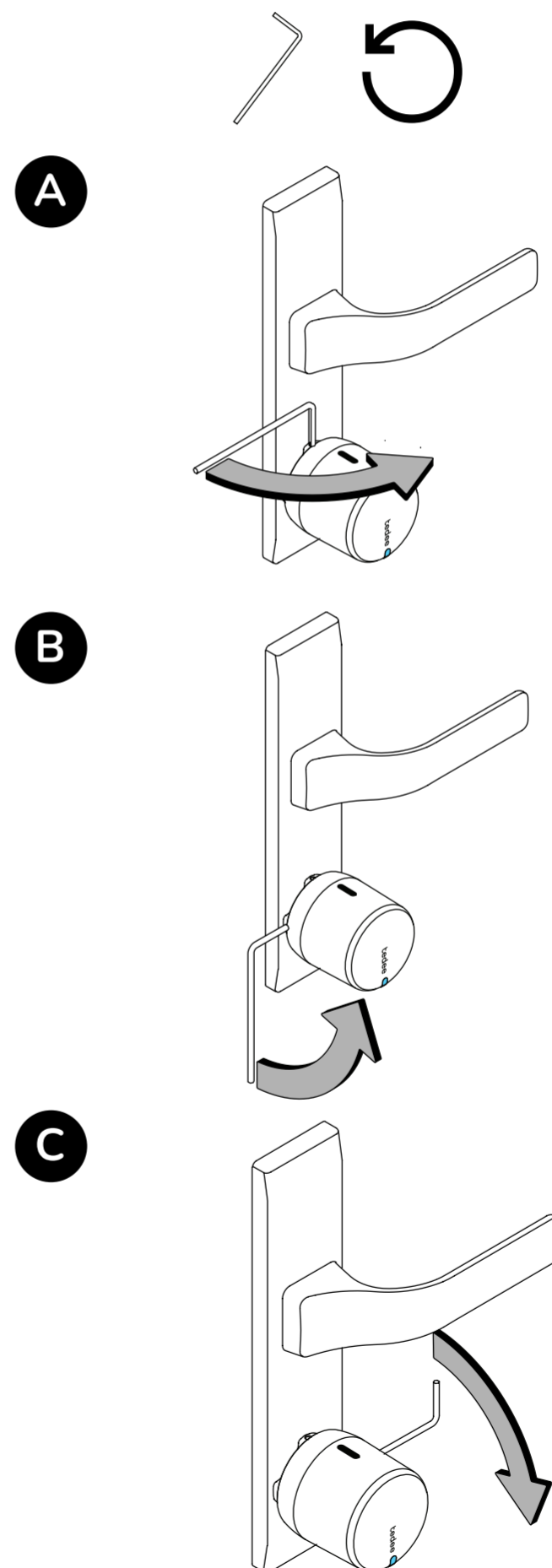

2

Retirez la serrure.

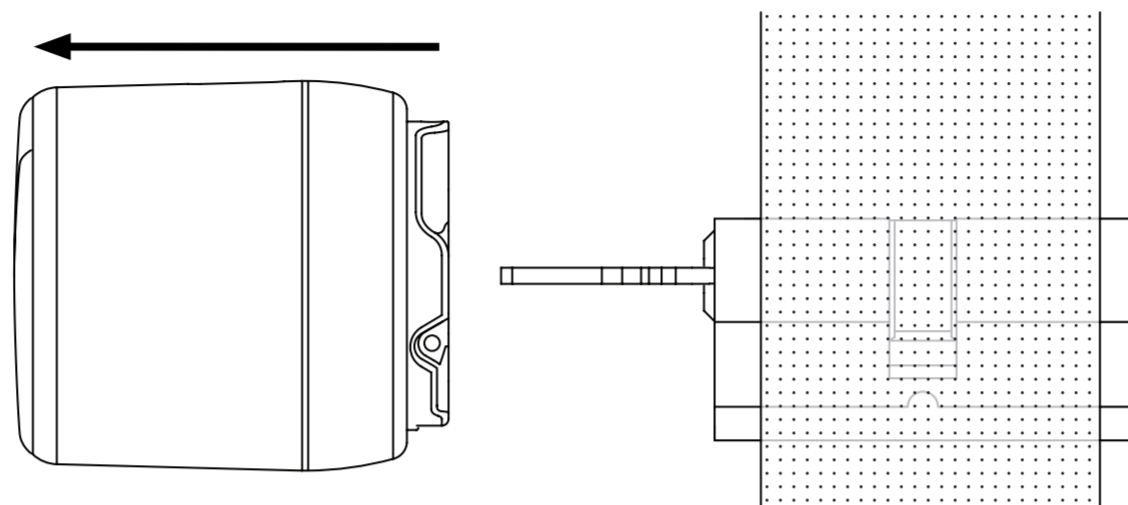

3

Chauffez l'adaptateur à l'aide d'un sèche-cheveux pendant 10 à 15 minutes et essayez de le retirer à l'aide d'un tournevis à tête plate. En cas d'échec, répétez l'opération jusqu'à ce que l'adaptateur soit retiré.

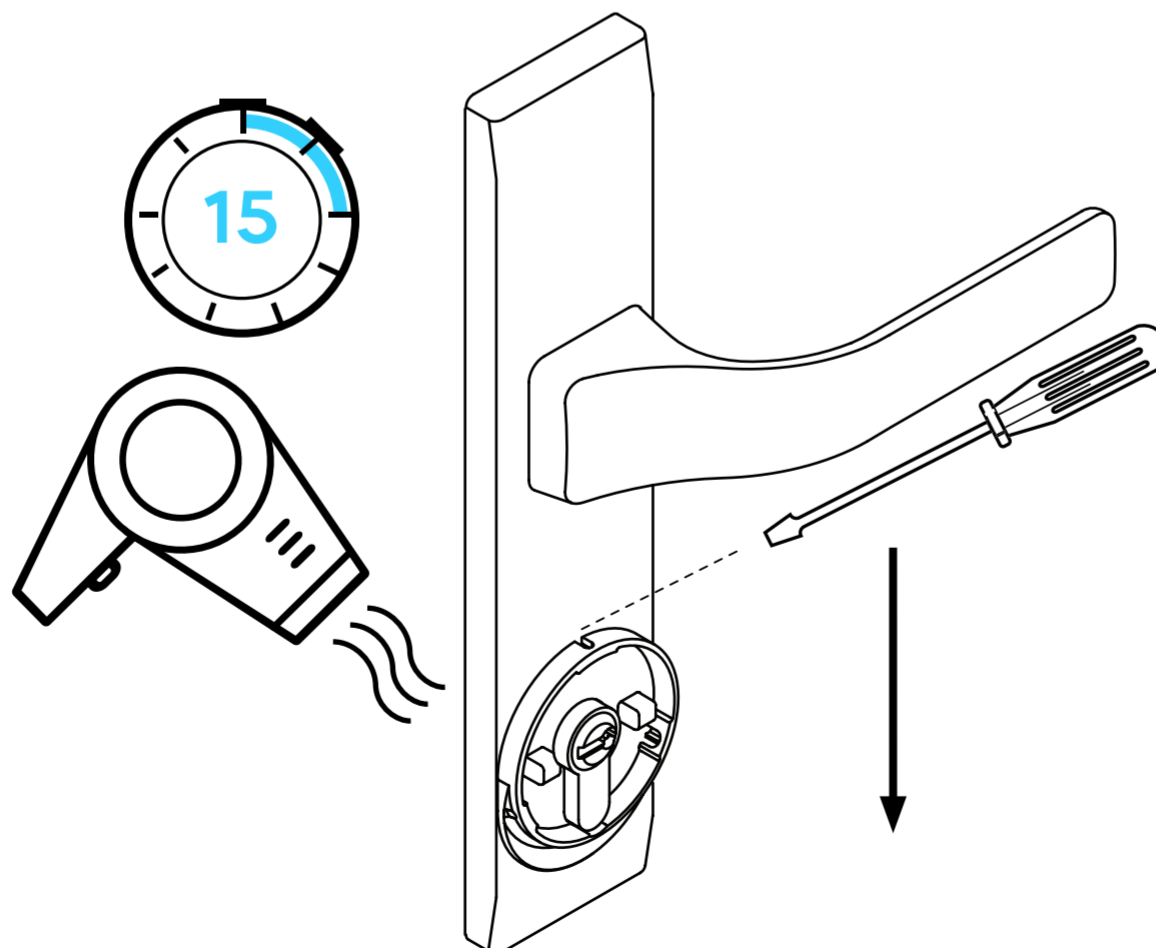

REEMPLACEMENT DE LA PILE

1

Appuyez fermement sur le bouton de verrouillage tout en retirant le couvercle.

2

Retirez les piles usagées et remplacez-les par trois nouvelles piles/piles rechargeables en respectant les symboles de polarité indiqués sur le boîtier.

IMPORTANT:

- 1) Lorsque vous remplacez les piles de l'appareil, n'utilisez qu'un seul type de pile. Ne mélangez pas les piles avec des piles rechargeables.
- 2) Si vous remplacez les piles par des piles rechargeables ou vice versa, mettez à jour le type d'alimentation actuel dans l'application Tedee (Appareil / Paramètres / Pile).
- 3) Utilisez uniquement des piles de 3 V ou des piles rechargeables de 3,7 V!

3

Faites glisser le couvercle sur le boîtier en maintenant le bouton de verrouillage enfoncé jusqu'à ce qu'il s'enclenche.

REMARQUE: Après le remplacement de la pile, suivez les étapes du calibrage automatique (Appareil / Paramètres / Calibrage).

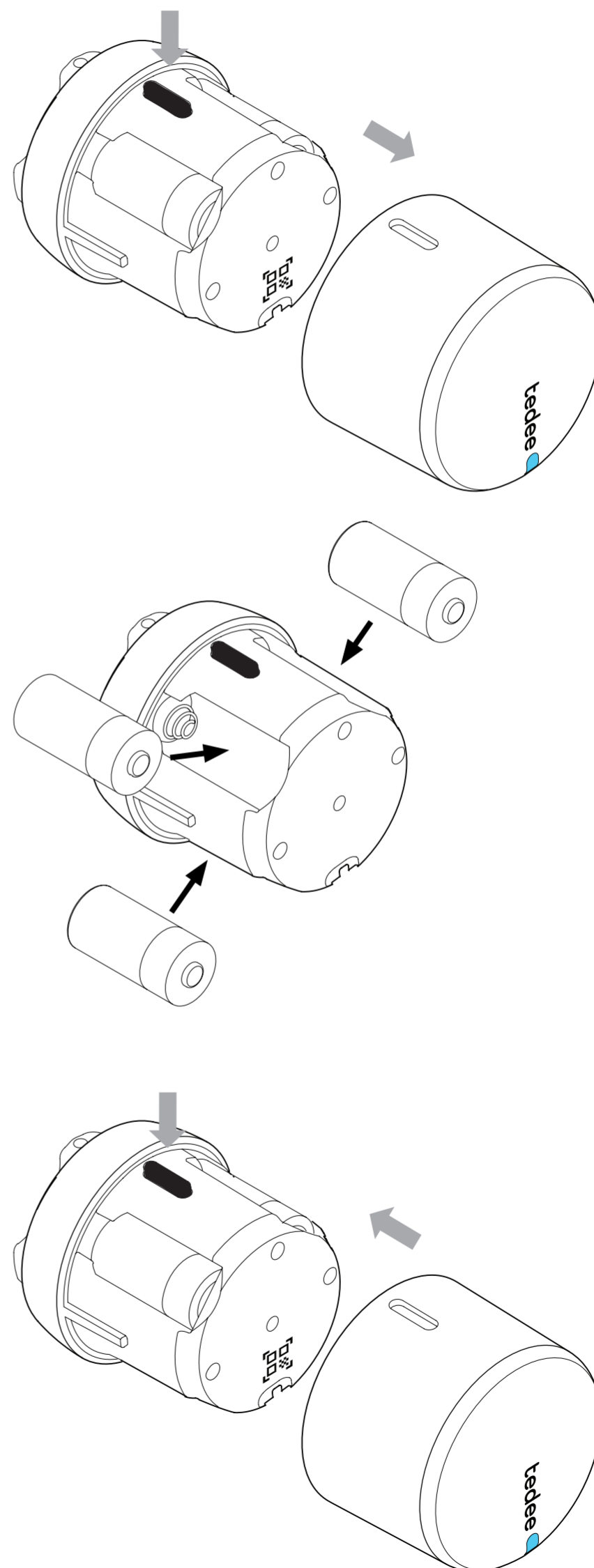

- Retirez la serrure Tedee du cylindre et placez-la en position verticale (bouton vers le haut).
- Appuyez sur le bouton et maintenez-le enfoncé jusqu'à ce que la LED s'allume en ROUGE.
- Relâchez le bouton dès que la LED devient ROUGE.
- Après avoir relâché le bouton, la serrure Tedee confirme la réinitialisation d'usine par trois clignotements rouges rapides.
- Attendez que la serrure redémarre (cela peut prendre jusqu'à une minute).

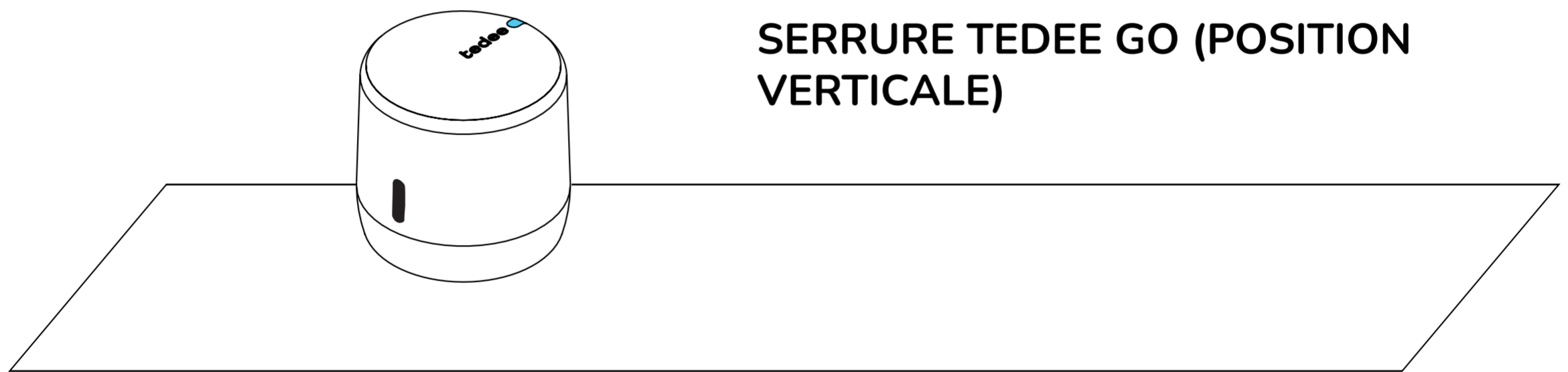

Remarque: N'oubliez pas de positionner votre serrure Tedee GO à la verticale (bouton vers le haut).

INFORMATIONS COMPLÉMENTAIRES ET TECHNIQUES

SPÉCIFICATIONS TECHNIQUES

Modèles	TLV2.0	Alimentation	3x piles CR123/CR123A
Poids	ca. 196g	communication Bluetooth®	BLE 5.0 2,4GHz S'applique à: TLV2.0
Dimensions	fi 58mm x 65mm		
Température de fonctionnement	10-40°C (indoor only)	Securité	TLS 1.3
Humidité de fonctionnement	maximum 65%	Peut être associé à	Tedee bridge Tedee keypad
Origine	Pologne, UE	Peut être installé sur	Euro-profile cylinders, equipped with double-clutch (emergency) feature Recommended: GERDA SLR modular cylinder
Numéro de lot de production	Informations complémentaires : Le numéro de lot de production de votre appareil correspond aux huit premiers caractères du "De- vice Numéro de Série (S/N)" figurant sur l'étiquette de l'emballage et sur l'étiquette de l'appareil lui-même. Par exemple, le numéro de lot de production de l'appareil portant le "numéro de série de l'appareil (S/N)" 10101010-000001 est 10101010.		
Marquage des variantes de couleur	La variante de couleur du produit est indiquée par une lettre à la fin du nom du modèle, sur l'étiquette et sur la plaque signalétique du produit. Par exemple, un appareil avec le modèle TLV2.0 dans la variante de couleur A est marqué comme "TLV2.0A".		

FRÉQUENCE RADIO

La serrure Tedee TLV2.0 est équipée d'une interface radio Bluetooth® BLE 5.0 2,4GHz. L'interface Bluetooth® est utilisée pour la communication entre la serrure Tedee, le pont Tedee et les smartphones.

Fréquence radio

Interface:	Plage de fréquences:	S'applique aux modèles:
Bluetooth ® BLE 5.0 2,4 GHz	de 2,4GHz à 2,483GHz maximum puissance de sortie: 10 dBm	TLV2.0

LOGICIEL

La version actuelle du logiciel est visible dans l'application Tedee : appareil / paramètres / version du micrologiciel.

Le logiciel de la serrure Tedee peut être mis à jour de deux manières : automatiquement ou manuellement. Les mises à jour automatiques ne sont disponibles que lorsque la serrure est connectée au Tedee Bridge qui est connecté à Internet via le réseau Wi-Fi local.

Si la serrure n'est pas connectée au Tedee Bridge, vous pouvez mettre à jour le logiciel manuellement à l'aide de l'application Tedee : paramètres de l'appareil / généralités / version du micrologiciel.

Veuillez signaler tout problème lié à l'utilisation de l'application (comme des erreurs de connexion ou des blocages de l'application) à l'assistance technique de Tedee par courrier électronique à l'adresse support@tedee.com, à l'adresse www.tedee.com/support ou par téléphone au numéro +48 22 307 72 67, du lundi au vendredi pendant les heures de bureau, de 8h00 à 16h00 (heure d'Europe centrale).

SIGNAUX LED

Signification (action)	LED (couleur)	Signal (type)	Informations complémentaires
Initialisation	Vert	Clignotement (rapide)	La LED clignote après la mise sous tension de l'appareil. Il confirme le processus d'initialisation et la fin de la vérification du système.
Prêt	Rouge - Bleu - Vert - Blanc	Clignotement (séquentiel)	La LED clignote après l'initialisation réussie de l'appareil. Elle confirme que votre serrure Tedee est prête à être utilisée.
Déverrouillage	Vert	Constant	Le voyant vert s'allume lors du déverrouillage (il s'éteint si la pile est faible).
Verrouillage	Rouge	Constant	Le voyant rouge est allumé pendant la phase de verrouillage (éteint si le niveau de la pile est faible).
Blocage	Rouge	5 clignotements	Le voyant clignote en rouge lorsque la serrure Tedee est bloquée et nécessite une intervention. Veuillez vérifier si votre appareil est correctement calibré - si le problème persiste, contactez l'équipe d'assistance Tedee.
Arrêt de l'appareil	Rouge	Lumière pulsée	Le voyant clignote après 5 secondes d'appui sur le bouton et reste allumé jusqu'à ce que l'appareil soit éteint. Il confirme le processus d'arrêt.
Réinitialisation d'usine	Rouge	Lumière pulsée	Le voyant clignote avec trois clignotements rouges rapides lorsque le bouton est relâché, ce qui confirme que les réglages d'usine ont été rétablis.

Pile faible	Rouge	3 clignotements x 3 fois	Le voyant clignote lorsque la pile est inférieure à 15 %. Le clignotement apparaît après chaque opération de verrouillage/déverrouillage. Votre serrure Tedee a besoin d'être rechargée.
Verrouillage différé	Bleu	Clignotement	Le voyant clignote rapidement après avoir appuyé sur le bouton et l'avoir maintenu enfoncé pendant au moins 1 seconde (et pas plus de 5 secondes). Disponible uniquement si l'option de verrouillage différé est activée dans l'application Tedee.
Calibration	Bleu	Clignotement	Le voyant clignote en bleu pendant la phase de calibration.
Erreur	Rouge	Clignotement (rapide / lent)	Veillez contacter l'équipe d'assistance de Tedee.

Déclaration de conformité de l'UE

Tedee Sp. z o.o. déclare par la présente que l'appareil radio Tedee Lock TLV2.0 est conforme à la directive 2014/53/UE. Le texte intégral de la déclaration de conformité UE est disponible à l'adresse internet suivante: <https://tedee.com/declaration-of-conformity/>

WEEE / RoHS

Pour éviter tout impact négatif sur l'environnement, consultez les lois et réglementations locales concernant l'élimination correcte des appareils électroniques et des piles dans votre pays. Élimination des piles - si votre appareil Tedee contient des piles, ne les jetez pas avec les ordures ménagères. Remettez-les au point de recyclage ou de collecte approprié. Les piles utilisées dans les appareils Tedee ne contiennent pas de mercure, de cadmium ou de plomb à des niveaux supérieurs à ceux spécifiés dans la directive 2006/66/CE. Élimination des appareils électroniques - Ne jetez pas votre appareil Tedee avec les ordures ménagères. Remettez-le au point de recyclage ou de collecte approprié.

Bluetooth®

La marque et les logos Bluetooth® sont la propriété de Bluetooth SIG, Inc. et toute utilisation de ces marques par Tedee Sp. z o.o. se fait sous licence. Les autres marques et noms commerciaux appartiennent à leurs propriétaires respectifs.

Google, Android et Google Play sont des marques déposées de Google LLC.

Apple et App Store sont des marques commerciales d'Apple Inc. IOS est une marque commerciale ou une marque déposée de Cisco aux États-Unis et dans d'autres pays, utilisée sous licence.



Points de collecte sur www.quefairedemesdechets.fr

GARANTIE

Garantie matérielle limitée Tedee - Tedee Sp. z o. o. garantit que les appareils Tedee sont exempts de défauts matériels et de fabrication pendant une période d'au moins deux ans à compter de la date du premier achat au détail. Tedee Sp. z o. o. n'est pas responsable de la mauvaise utilisation des appareils (y compris des méthodes de chargement autres que celles décrites dans le présent manuel), en particulier si l'utilisateur a apporté des changements ou des modifications au matériel ou au logiciel de l'appareil qui ne sont pas approuvés, recommandés ou fournis par Tedee. Des informations complètes sur la garantie sont disponibles sur le lien suivant: www.tedee.com/warranty



support@tedee.com



www.tedee.com/support

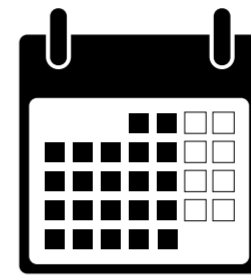

(+48) 22 307 72 67
8.00 - 16.00 (CET)

tedee

Tedee Sp. z o. o.
Karola Bohdanowicza 21/57
02-127 Varsovie
Pologne