

tedee GO

INSTALLATIONS- UND BEDIENUNGSANLEITUNG

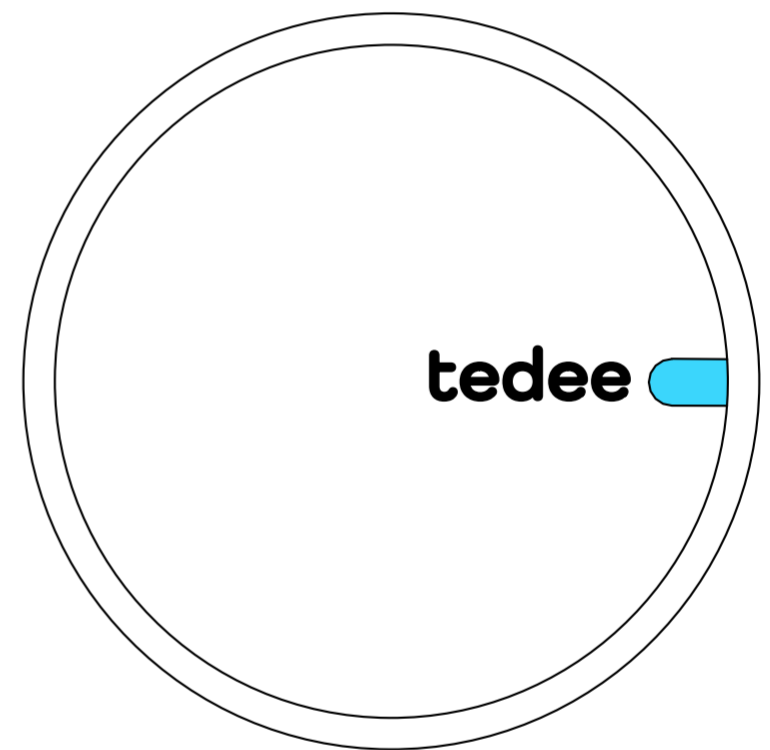
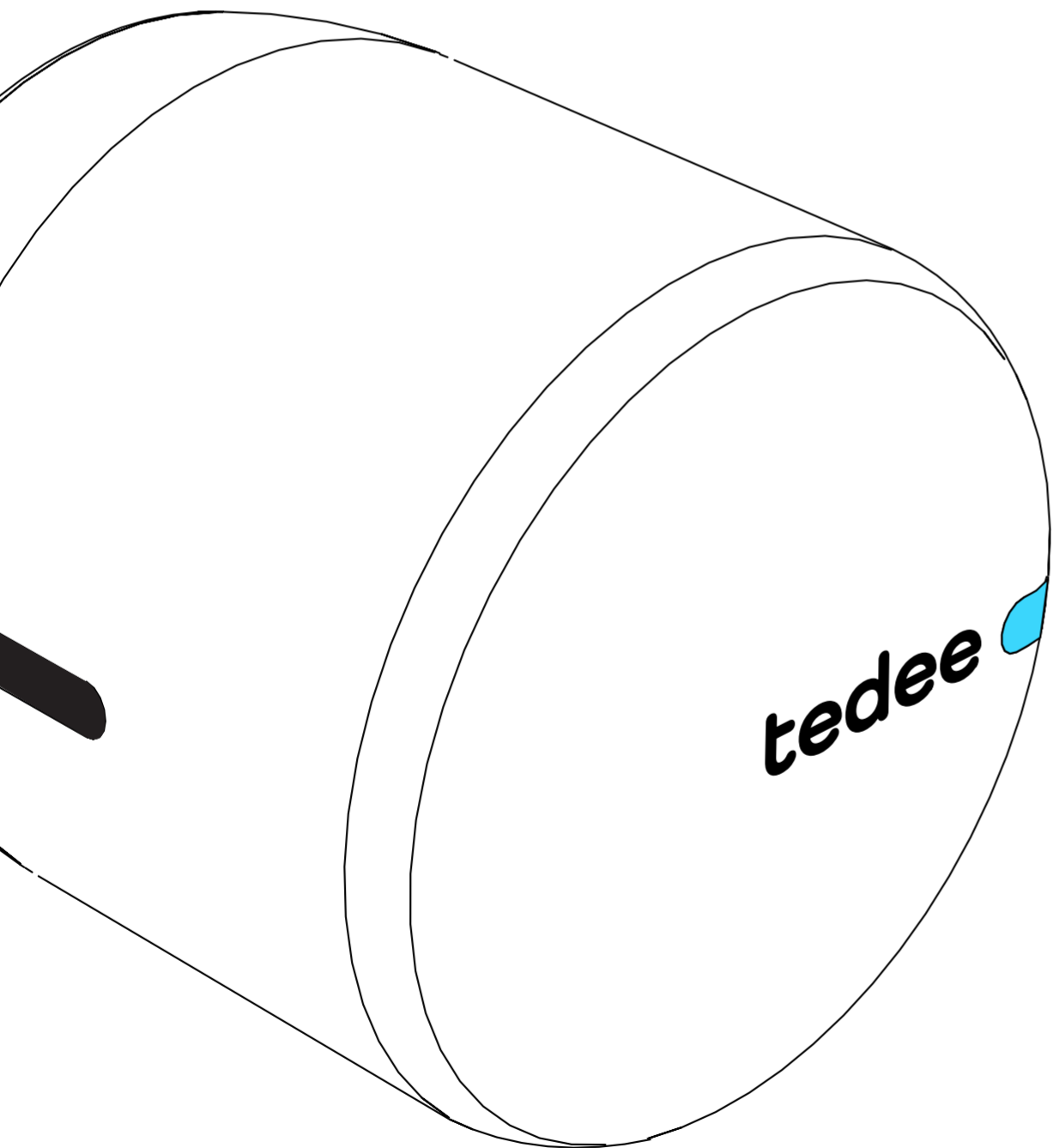

Lesen Sie die Installations- und Bedienungsanleitung, um zu lernen, wie Sie Ihr Gerät sicher und ordnungsgemäß benutzen.

INHALTSVERZEICHNIS

3 KURZANLEITUNG FÜR DAS TEDEE-GO-SCHLOSS

4 SICHERHEITSINFORMATIONEN

4 | Sicherheits- und Warnhinweise

5 | Batterie- und Pflegehinweise

7 LIEFERUMFANG – WAS IST ENHALTEN?

8 AKTIVIERUNGSCODE

9 EINRICHTUNG – 5 EINFACHE SCHRITTE

9 | Schritt 1: ADAPTER MONTIEREN (OPTIONAL)

11 | Schritt 2: TEDEE-GO-SCHLOSS INSTALLIEREN

13 | Schritt 3: SCHUTZGLASCHEN DER BATTERIEN ENTFERNEN

14 | Schritt 4: TEDEE-APP HERUNTERLADEN, BENUTZERKONTO ANLEGEN UND ANMELDEN

15 | Schritt 5: TEDEE-GO-SCHLOSS IN DER APP AKTIVIEREN UND KALIBRIEREN

16 TEDEE-GO-SCHLOSS ABMONTIEREN

18 BATTERIEN AUSTAUSCHEN

19 AUF WERKSEINSTELLUNGEN ZURÜCKSETZEN

20 WEITERFÜHRENDE UND TECHNISCHE INFORMATIONEN

20 | Technische Spezifikationen

21 | Funkfrequenz

21 | Firmware

22 | LED-Signale

24 | Rechtliches und Umwelthinweise

24 | Garantie

25 | Technischer Kundenservice

KURZANLEITUNG FÜR DAS TEDEE-GO-SCHLOSS

Tedee GO ist ein smartes Türschloss, das an einem beliebigen Euro-Profilzylinder angebracht werden kann, der über eine Not- und Gefahrenfunktion verfügt.

Tedee GO ermöglicht Ihnen die Tür zu öffnen, den Zugang mit anderen zu teilen und alle Aktivitäten aus der Ferne im Blick zu behalten.

Diese Anleitung enthält einen Überblick der Grundfunktionen des Tedee-GO-Schlusses und hilft Ihnen bei der Einrichtung in fünf einfachen Schritten.

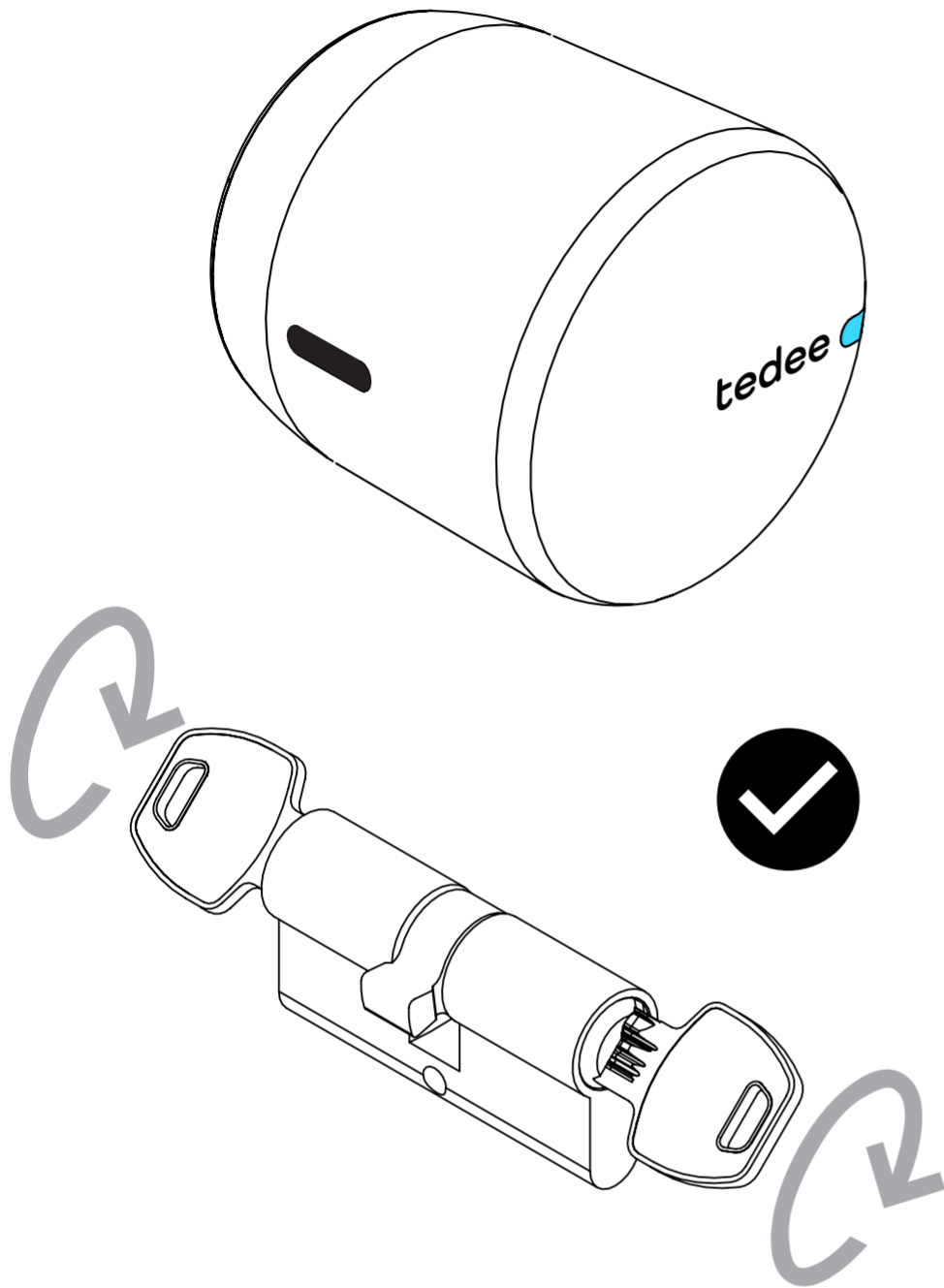

HINWEIS: Tedee GO ist nur mit Euro-Profilzylindern kompatibel, die mit einer Not- und Gefahrenfunktion ausgestattet sind. Diese ermöglicht es, die Tür von außen zu entsperren, selbst wenn von innen ein Schlüssel steckt. Beide Schlüssel müssen sich dabei drehen lassen (siehe Abbildung).



Wenn Sie sich unsicher sind, ob Ihr Zylinder über eine Not- und Gefahrenfunktion verfügt, wenden Sie sich bitte an den Tedee-Kundenservice.

TEDEE-GO-SCHLOSS EINRICHTEN – WEITER AUF SEITE 9

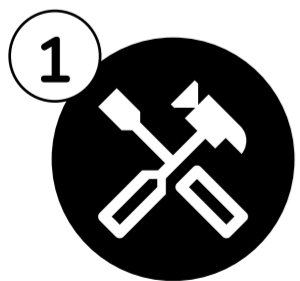

1
ADAPTER
INSTALLIEREN
(OPTIONAL)

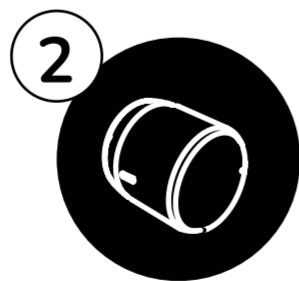

2
TEDEE-GO-
SCHLOSS
INSTALLIEREN

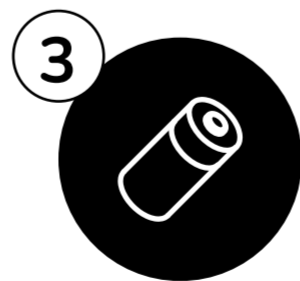

3
SCHUTZGLASCHEN
DER BATTERIEN
ENTFERNEN

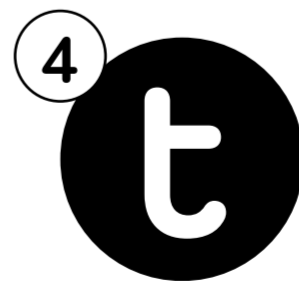

4
TEDEE-APP
HERUNTERLADEN

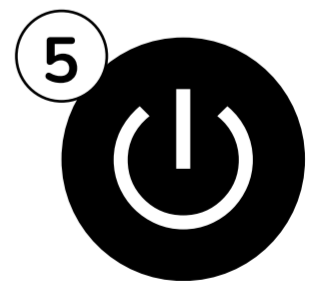

5
IHR SCHLOSS
AKTIVIEREN UND
KALIBRIEREN

SICHERHEITSINFORMATIONEN



WARNUNG: Lesen Sie alle Sicherheitshinweise und Warnungen durch. Die Nichtbeachtung dieser kann zu Stromstößen, Brandgefahr und/oder ernsthaften Verletzungen führen.

SICHERHEITS- UND WARNHINWEISE

VERMEIDEN SIE

- Öffnen, modifizieren oder bauen Sie Ihr Gerät nicht auseinander, es sei denn, dies ist in der Bedienungsanleitung vorgesehen (auswechseln der Batterien / entfernen der Schutzlaschen).
- Tauschen Sie keine Einzelteile selbst aus.
- Verwenden Sie das Gerät nicht im Außenbereich, das Tedee-GO-Schloss ist nur für den Gebrauch in Innenräumen geeignet.
- Tauchen Sie das Gerät nicht in Flüssigkeit und setzen Sie es nicht Feuchtigkeit aus.
- Verwenden Sie das Gerät nicht in der Nähe extremer Hitzequellen oder offenem Feuer.
- Verwenden Sie das Gerät nicht in Umgebungen mit hoher Luftfeuchtigkeit, viel Staub und einem Verschmutzungsgrad von 2.
- Stecken Sie keine leitenden Gegenstände in Öffnungen und Spalten des Gerätes.
- Das Gerät sollte nicht von Personen, einschließlich Kindern, mit eingeschränkten körperlichen, sensorischen oder geistigen Fähigkeiten oder mangelnder Erfahrung und Kenntnis benutzt werden, es sei denn, sie werden beaufsichtigt oder unterwiesen. Kinder sollten bei der Benutzung beaufsichtigt werden.
- Das Gerät darf nicht als einziges Mittel der Zugangskontrolle für Räume oder Einrichtungen verwendet werden, für die eine verstärkte Zugangskontrolle erforderlich ist.

BEACHTEN SIE

- Falls Reparaturen notwendig sind, kontaktieren Sie bitte den technischen Kundendienst von Tedee.
- Verwenden Sie nur von Tedee mitgelieferte oder empfohlene Batterien.
- Lesen Sie die Installations- und Bedienungsanleitung, um zu lernen, wie Sie Tedee GO in Betrieb nehmen, das Gerät in der Tedee-App hinzufügen und mit anderen Tedee-Geräten koppeln können. Erfahren Sie mehr unter: <https://tedee.com/support-3/manuals/>

BEWEGLICHE TEILE

- • Das Gerät beinhaltet bewegliche Teile. Während der Steuerung des Gerätes aus der Ferne empfiehlt es sich das Gehäuse nicht mit den Händen anzufassen.

Tedee GO funktioniert batteriebetrieben und enthält nicht wiederaufladbare und nicht durch den Benutzer bzw. die Benutzerin zu wartende Batterien.

BEACHTEN SIE

- Mischen Sie nicht alte und neue Batterien.
- Berühren Sie keine auslaufenden Batterien.
- Schließen Sie die Batterien nicht kurz und achten Sie darauf, sie korrekt einzusetzen.
- Verwenden Sie keine Batterien, die undicht, verfärbt, rostig oder verformt sind, die einen Geruch abgeben oder anderweitig anormal sind.
- Setzen Sie die Batterien keinem Feuer oder hohen Temperaturen aus. Bewahren Sie die Batterien nicht an heißen Orten auf, wie z.B. einem Ofen, Herd, in direktem Sonnenlicht oder anderen Hitzequellen.
- Tauchen Sie die Batterien nicht in Wasser oder lassen Sie sie nicht mit Wasser in Berührung kommen.
- Die Batterie darf nicht zerlegt, beschädigt, verändert, fallen gelassen, geworfen oder anderweitig unnötig erschüttert werden.
- Legen Sie die Batterien nicht in einen Mikrowellenherd oder in einen anderen Hochdruckbehälter.
- Tragen Sie lose Batterien nicht in einer Tasche zusammen mit anderen Metallgegenständen.
- Laden Sie die im Lieferumfang des Tedee-GO-Sets enthaltenen Einwegbatterien nicht auf. Überladen Sie wiederaufladbare Batterien (falls zutreffend) nicht.
- Nehmen Sie die Batterien nicht in den Mund und verschlucken Sie sie nicht. Wenden Sie sich bei Verschlucken unverzüglich an einen Arzt.
- Weder Tedee Sp. z o.o. noch unsere Händler haften für die Nichteinhaltung dieser Warnhinweise und Sicherheitsrichtlinien. Mit dem Kauf dieses Gerätes übernimmt der Käufer bzw. die Käuferin alle Risiken, die mit LiPo-Akkus verbunden sind. Wenn Sie mit diesen Bedingungen nicht einverstanden sind, geben Sie das Gerät vor der Benutzung an den Hersteller oder Händler zurück.

EMPFOHLENE BATTERIEN

Verwenden Sie 3x CR-123/123A-Batterien oder 3x CR-123-Akkus für die Stromversorgung des Tedee-GO-Schlusses. Es dürfen nur diese Batterietypen (3V CR123/123A-Batterien oder 3.7V CR123-Akkus) verwendet werden.



WARNUNG: Sie können das Gerät dauerhaft beschädigen, wenn Sie Batterien oder Akkus mit mehr als 3/3.7V einsetzen und verwenden!

BEACHTEN SIE

- Lesen Sie die Anweisungen zum Batteriewechsel in dieser Anleitung.
- Legen Sie die Batterien korrekt ein und beachten Sie dabei die Symbole, die die Position der Plus- (+) und Minuspole (-) jeder Batterie angeben.
- Verwenden Sie nur einen Batterietyp, wenn Sie die Batterien austauschen (nicht mischen).
- Achten Sie beim Batteriewechsel darauf, Batterien zu einzusetzen, die den Vorgaben aus dieser Anleitung hinsichtlich Typ und Größe entsprechen.
- Lagern Sie die Batterien an einem kühlen, trockenen Ort bei normaler Raumtemperatur.
- Entfernen und entsorgen Sie Batterien aus Geräten, die über einen längeren Zeitraum nicht benutzt werden.
- Trennen, recyceln und entsorgen Sie die Batterien gemäß den örtlichen Vorschriften. Wenden Sie sich für weitere Informationen an Ihre örtlichen Behörden.

Weitere Informationen

- Das dem Gerät beiliegende Reinigungstuch enthält leicht entzündlichen Isopropylalkohol, der bei Einatmung zu schweren Augenreizungen und Schläfrigkeit oder Schwindelgefühl führen kann. Halten Sie es von direkten Hitze-/Feuer-/Zündquellen fern und vermeiden Sie den Kontakt mit den Augen oder das Einatmen. Nach Gebrauch die Hände mit Seife waschen. Bei Augenreizung vorsichtig mit Wasser ausspülen. Bei Einatmen an die frische Luft gehen und ruhig Atmen. Bei anhaltenden Reizungen/Atmungsproblemen ärztlichen Rat einholen.
- Entsorgen Sie die Geräte entsprechend den örtlichen Vorschriften. Wenn möglich, recyceln Sie sie.
- Werfen Sie das Gerät nicht in den Hausmüll und verbrennen Sie es nicht.
- Dieses Gerät ist bei normaler und sachgemäßer Nutzung sicher und setzt die Beachtung der beschriebenen Sicherheits- und Warnhinweise voraus. Falls Sie Fehler oder Hardware-Störungen bemerken, kontaktieren Sie bitte den technischen Kundenservice von Tedee. Gegebenenfalls muss das Gerät an Tedee für notwendige Reparaturen gemäß Garantiebedingungen zurückgeschickt werden. Jede Änderung oder Modifikationen an der Hardware oder Software des Gerätes, die von Tedee nicht geprüft, empfohlen oder veranlasst wurde, kann zum Verfall der Garantie führen.
- Weder Tedee Sp. z o. o. noch unsere Händler sind für die Nichtbeachtung der oben genannten Warn- und Sicherheitshinweise verantwortlich. Mit dem Kauf dieses Gerätes erkennt der Käufer bzw. die Käuferin alle Risiken an, die mit der Verwendung von Tedee-Geräten verbunden sind. Wenn Sie mit diesen Bedingungen nicht einverstanden sind, geben Sie das Gerät vor der Benutzung an den Hersteller oder Händler zurück.

LIEFERUMFANG – WAS IST ENTHALTEN?

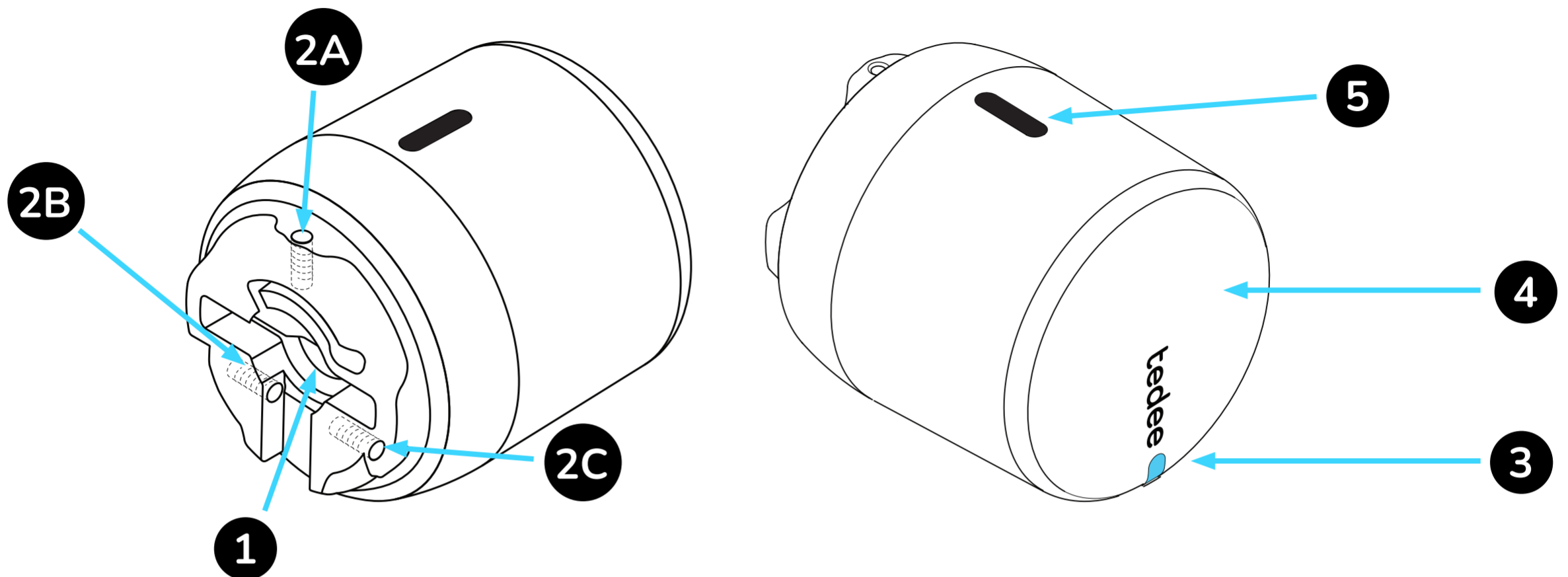

- | | | |
|---------------------------------|---|--|
| 1. Aussparung für den Schlüssel | 4. Taste | 7. Adapter (zur Befestigung mit einem Klebeband) |
| 2. Madenschrauben (2A, 2B, 2C) | 5. Knopf (drücken, um Abdeckung zu entfernen) | 8. Innensechskantschlüssel (Größe 2) |
| 3. LED | 6. 3x CR123-Batterien | 9. Reinigungstuch |

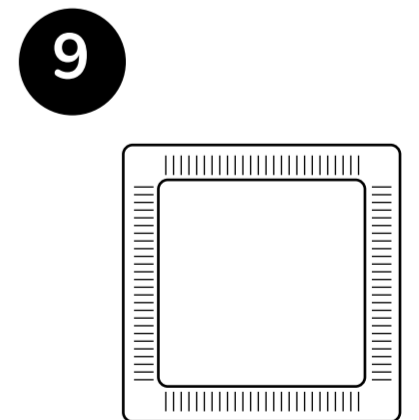
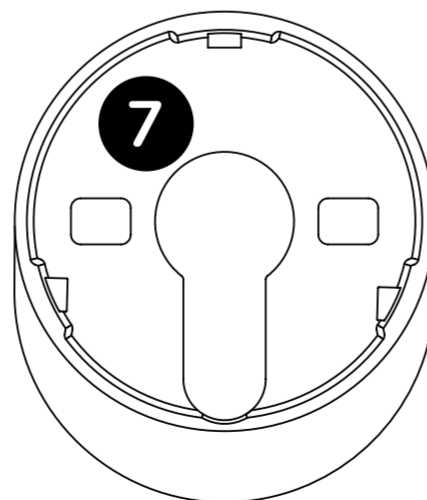
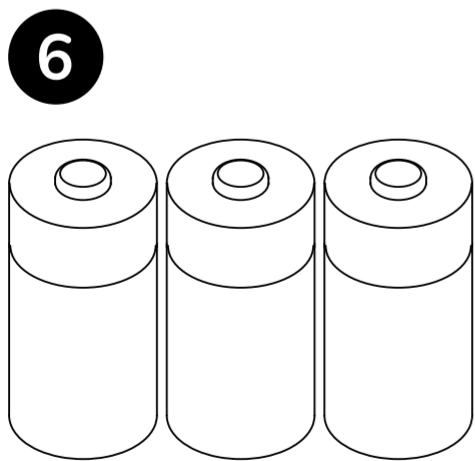

AKTIVIERUNGSCODE

Es gibt verschiedene Stellen, an denen Sie den individuellen Aktivierungscode (AC) für Ihr Tedee-GO-Schloss finden können.

Der Aktivierungscode (AC) Ihres Tedee-GO-Schlusses ist hier abgedruckt:

AUF DIESER SEITE IN DER BEDIENUNGSANLEITUNG

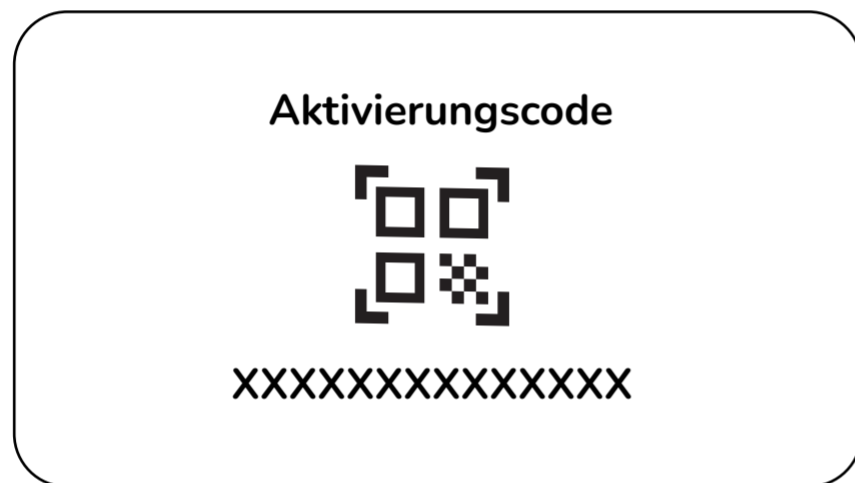

AUF DER VORDERSEITE IHRES SCHLOSSES

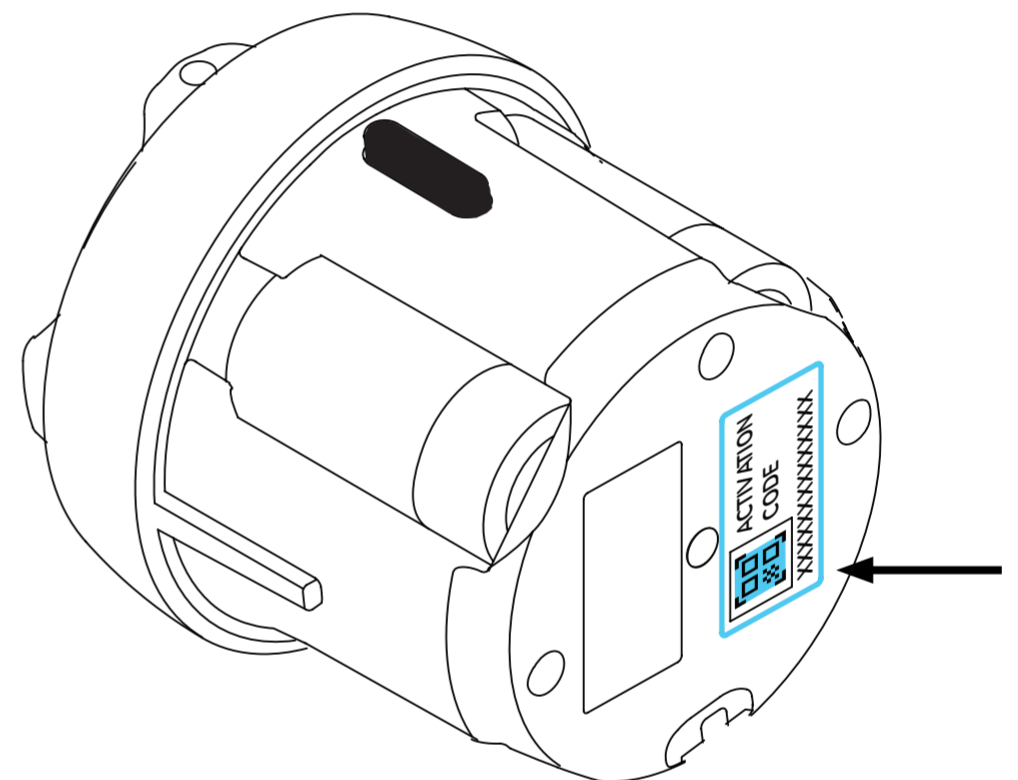

Um Ihr Gerät in der Tedee-App hinzuzufügen, haben Sie zwei Möglichkeiten.

- AC automatisch einscannen (QR-Code)
- AC manuell eintippen (14 Zeichen)

EINRICHTUNG - 5 EINFACHE SCHRITTE

SCHRITT 1: ADAPTER MONTIEREN (OPTIONAL)

HINWEIS: Wenn Ihr Schließzylinder weniger als 3 mm über die Türblende auf der Innenseite Ihrer Tür hervorragt (siehe Abbildung unten), befolgen Sie die nächsten Schritte zur Montage des Adapters.

Wenn Ihr Schließzylinder 3 mm oder mehr über die Türblende hervorragt, fahren Sie direkt mit Schritt 2 fort (Seite 11).

ADAPTER WIRD BENÖTIGT

Befolgen Sie die
nächsten Schritte
< 3 mm

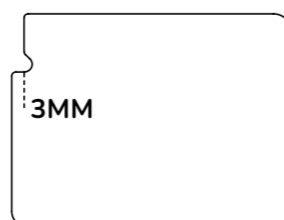
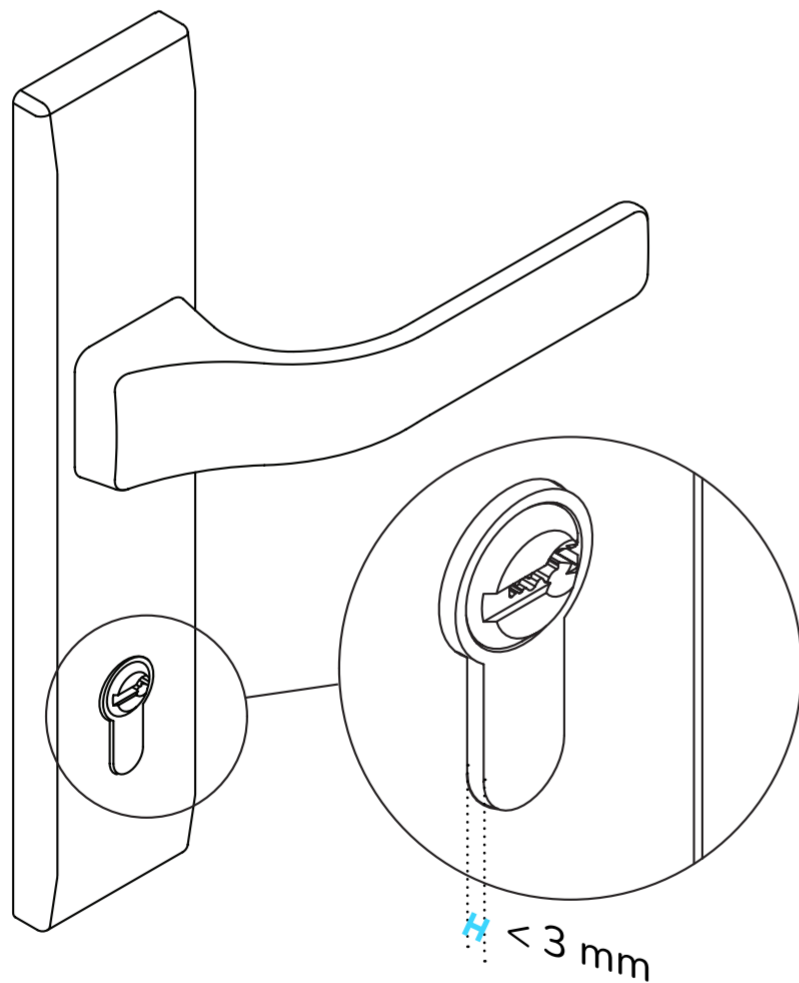

ADAPTER WIRD NICHT BENÖTIGT

Mit SCHRITT 2 fortfahren
≥ 3 mm

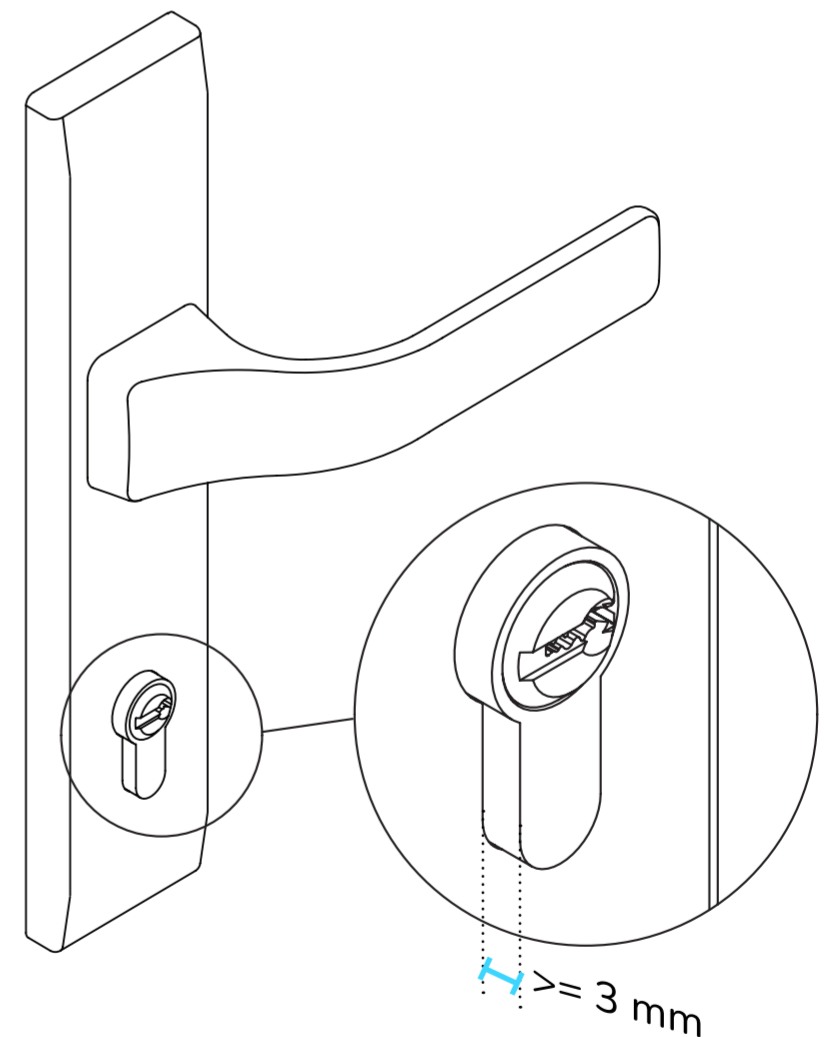

VERWENDEN SIE DIE
MITGELIEFERTE SCHABLONE UM
DEN ABSTAND ZU BESTIMMEN.

1

einigen Sie den Bereich um den Schließzylinder (Beschlag) gründlich mit Hilfe des mitgelieferten Reinigungstuches und lassen Sie es anschließend etwa 1 Minute lang trocknen.

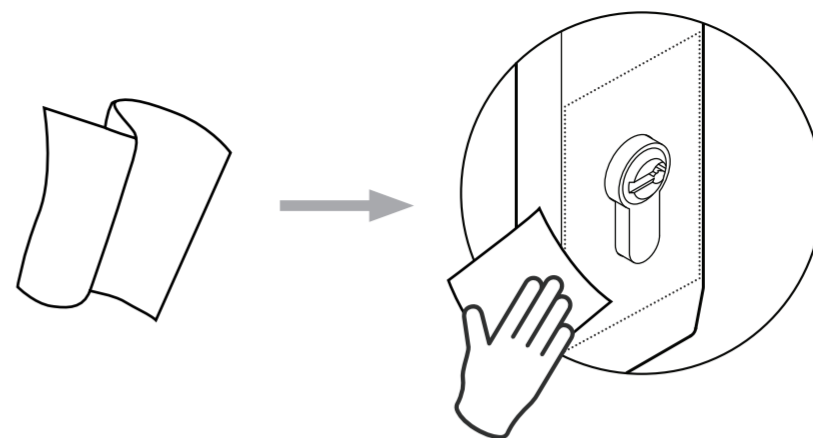
**2**

Entfernen Sie vorsichtig die Schutzfolie auf der Rückseite des Adapters. Achten Sie darauf, dass Sie die Klebefläche dabei nicht berühren, da dies die Klebefähigkeit beeinträchtigen könnte.

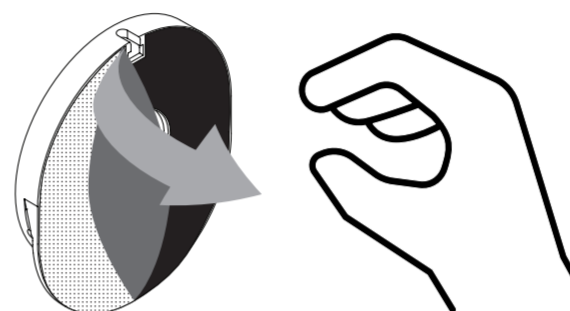
**3**

Befestigen Sie den Adapter und orientieren Sie sich bei der Platzierung am Zylinder (siehe Abbildung). Beachten Sie, dass die Klebefläche den Zylinder nicht berühren darf. Drücken Sie den Adapter nun 1 Minute lang fest gegen die Tür. Anschließend kann der Schlüssel in den Zylinder gesteckt werden.

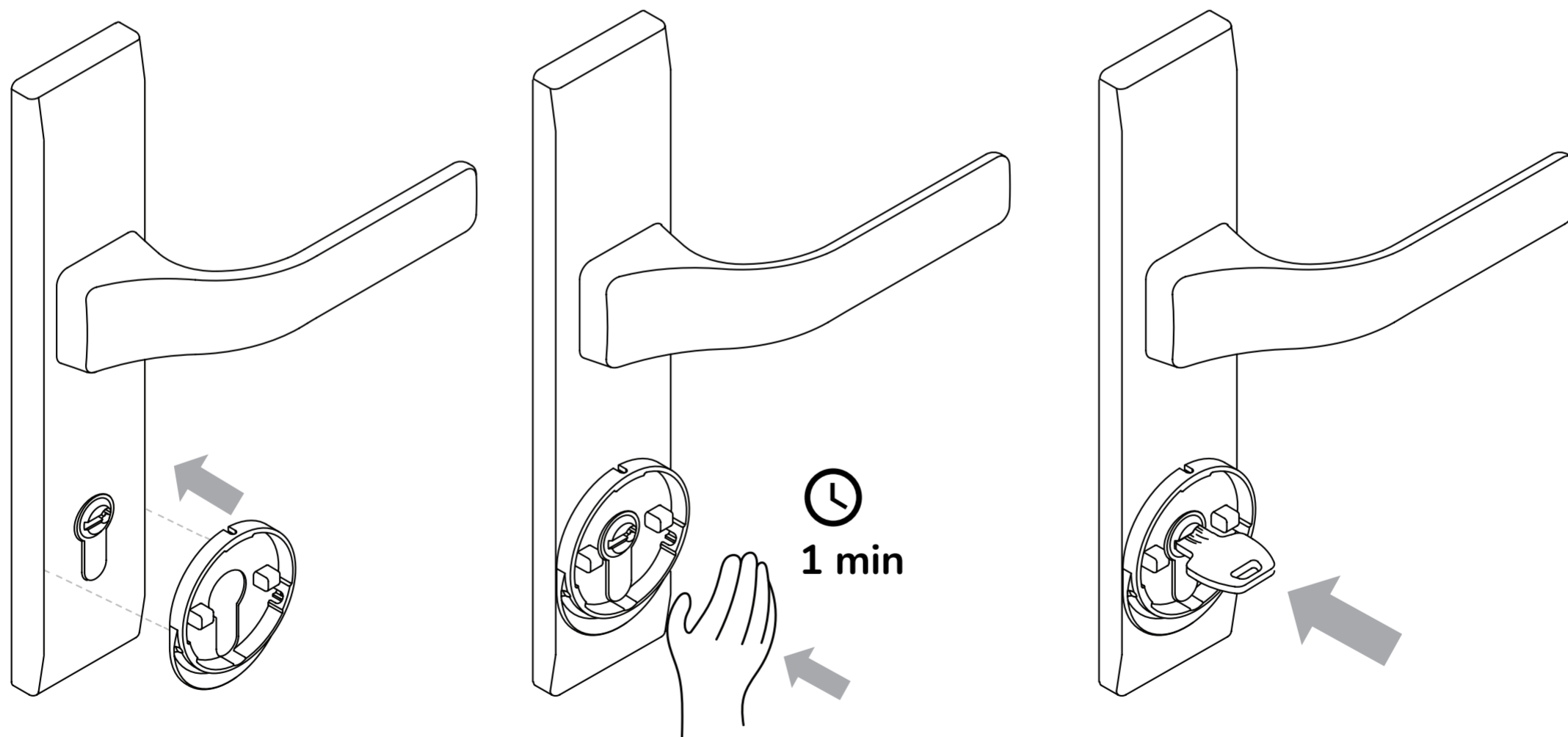

Wichtig: Stellen Sie sicher, dass Sie den Adapter bei einer Raumtemperatur von über 15 Grad Celsius installieren.

1

Richten Sie den Schlüssel horizontal aus und halten Sie das Tedee-GO-Schloss so, dass der Knopf nach oben zeigt (siehe Abbildung).

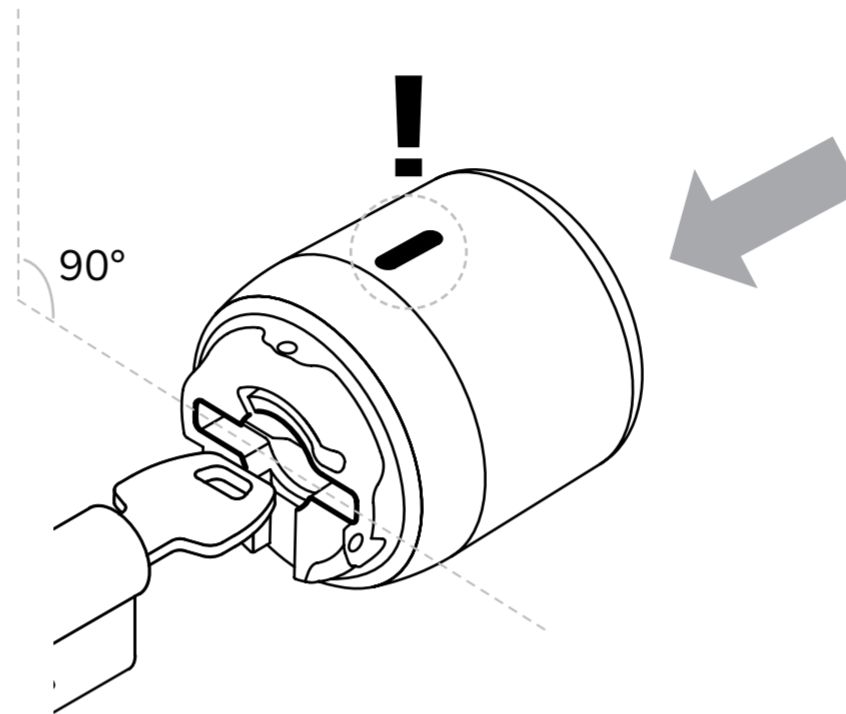

2

Stecken Sie das Tedee-GO-Schloss auf den im Zylinder steckenden Schlüssel und drücken Sie vorsichtig dagegen, bis Sie einen Widerstand spüren.

MIT ADAPTER

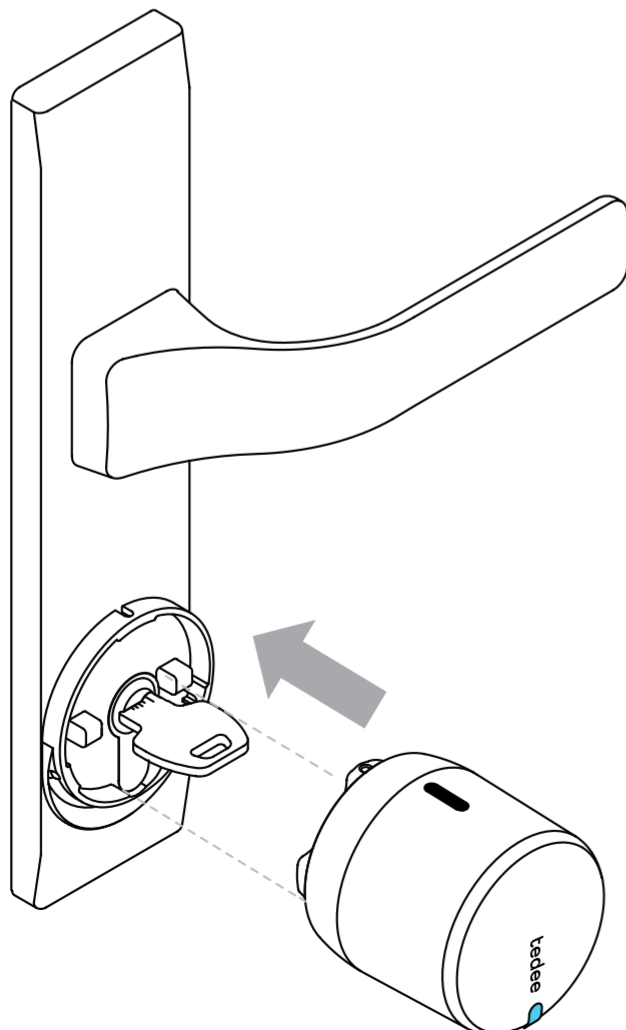

OHNE ADAPTER

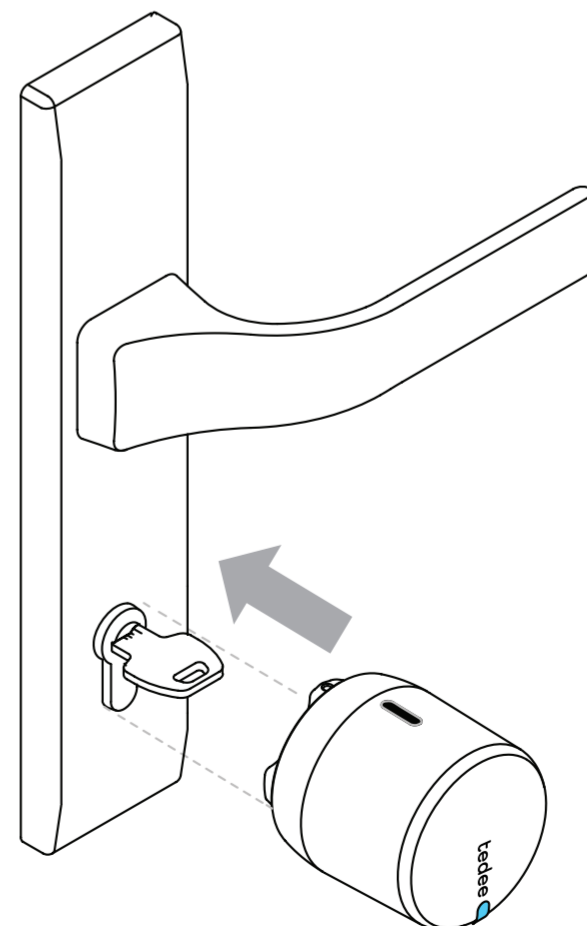

- 3** Drücken Sie das Tedee-GO-Schloss gegen die Tür und schrauben Sie nun alle drei Madenschrauben (A, B, C) mit Hilfe des Innensechskantschlüssels fest, bis Sie einen Widerstand spüren. Beginnen Sie dabei von oben (A), gefolgt von den Seiten (B) und (C).

MIT ADAPTER
gegen den Uhrzeigersinn festdrehen

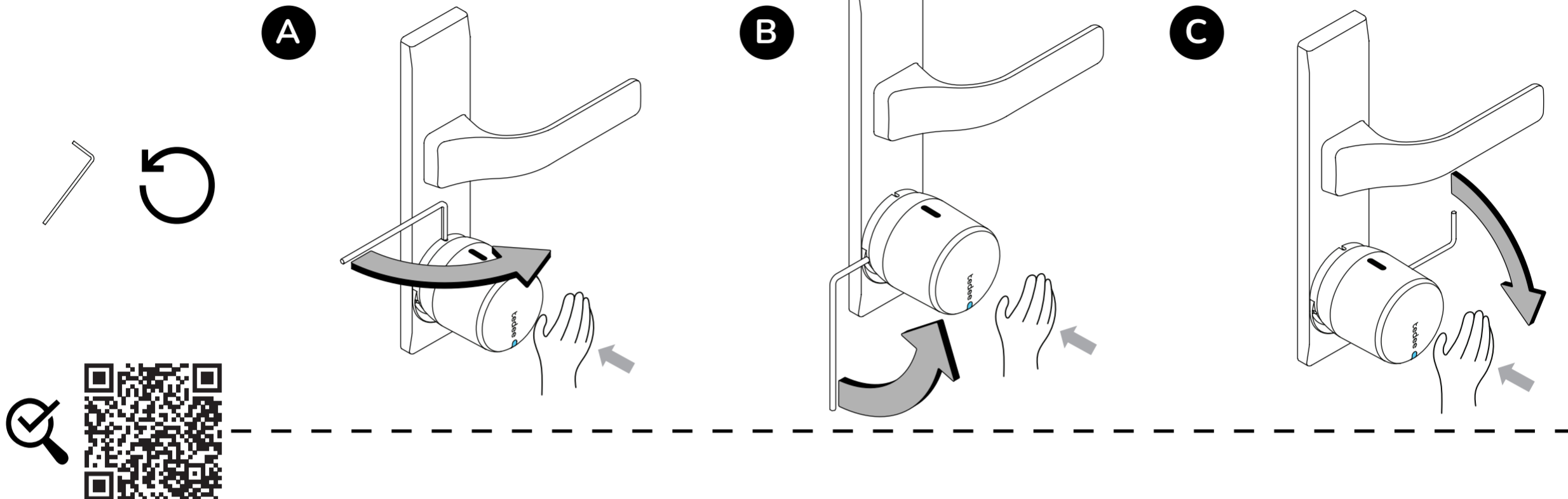

OHNE ADAPTER
im Uhrzeigersinn festdrehen

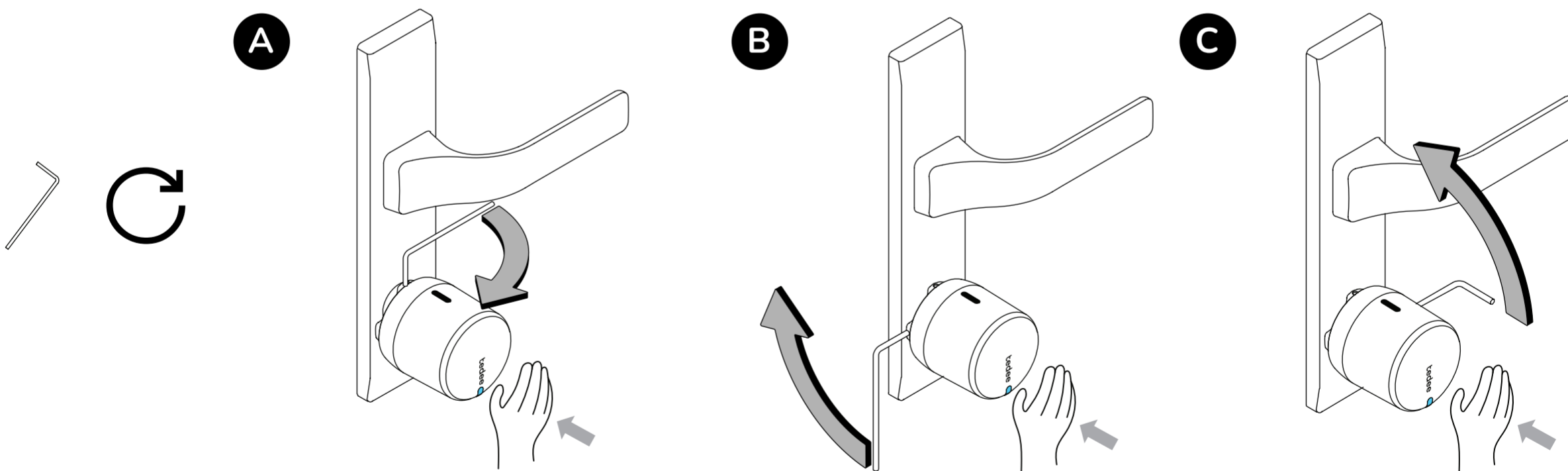

Hinweis: Achten Sie darauf, dass Sie das Schloss kontinuierlich gegen die Tür drücken, während Sie die Schrauben festdrehen. Wird nicht genug Druck ausgeübt, kann es sein, dass Sie die Installation erneut durchführen müssen.

SCHRITT 3: SCHUTZGLASCHEN DER BATTERIEN ENTFERNEN

1

Halten Sie den Knopf gedrückt, und schieben Sie die Abdeckung nach vorne, um diese zu entfernen.

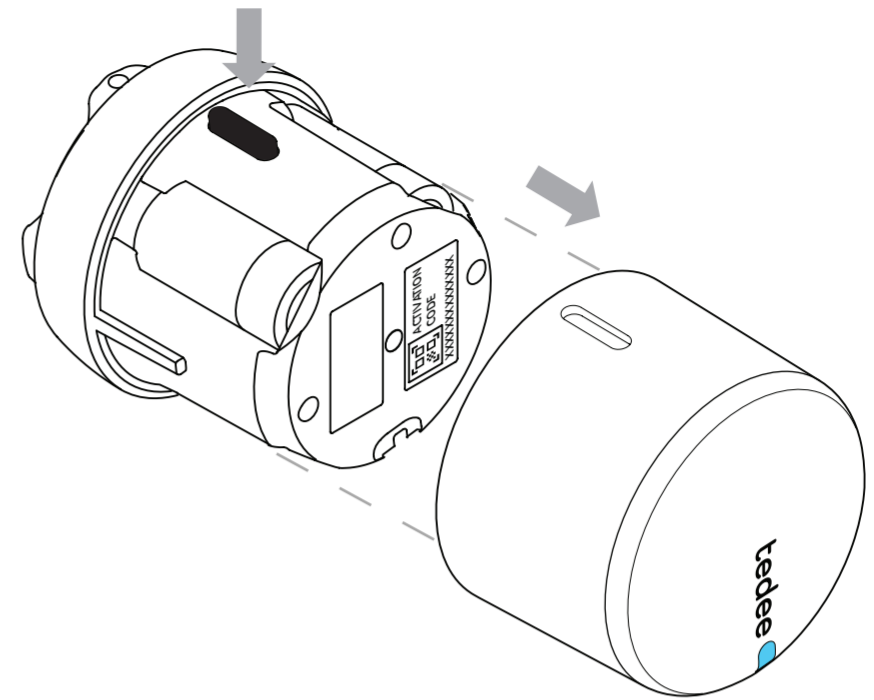

2

Ziehen Sie vorsichtig an den Schutzlaschen unterhalb der Batterien, um diese zu entfernen.

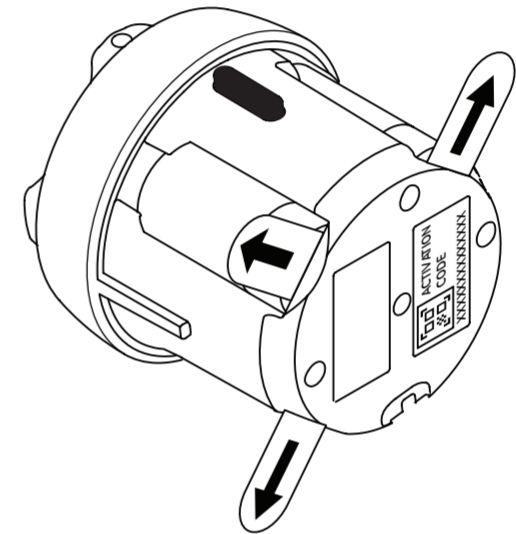

3

Nach dem Entfernen der dritten Schutzlasche leuchtet nun ein Lichtsignal (LED) auf. Die Sequenz ROT-GRÜN-BLAU-WEISS zeigt an, dass Ihr Tedee GO bereit ist.

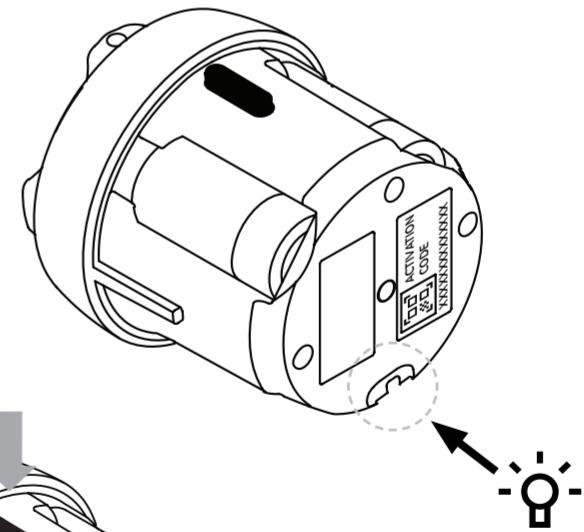

4

Schieben Sie die Abdeckung wieder auf das Gehäuse und halten Sie dabei den Knopf gedrückt, bis sie einrastet.

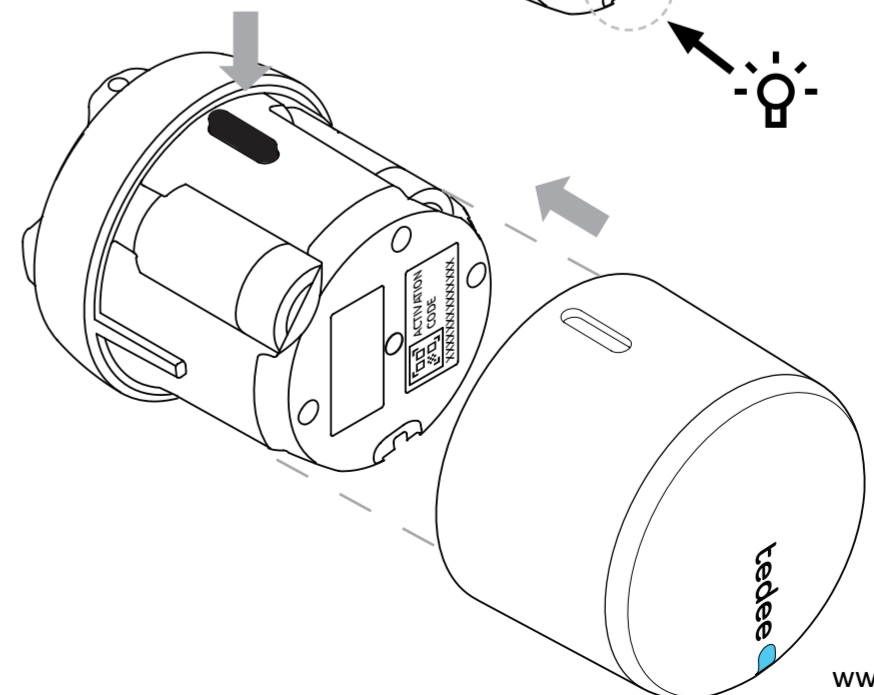

Sie können ihr Tedee-GO-Schloss nun in der Tedee-App hinzufügen und kalibrieren.

SCHRITT 4: TEDEE-APP HERUNTERLADEN, BENUTZERKONTO ANLEGEN UND ANMELDEN (ÜBERSPRINGEN SIE DEN ERSTEN SCHRITT, FALLS SIE SCHON EIN BENUTZERKONTO HABEN.)

1 Laden Sie die Tedee-App herunter.

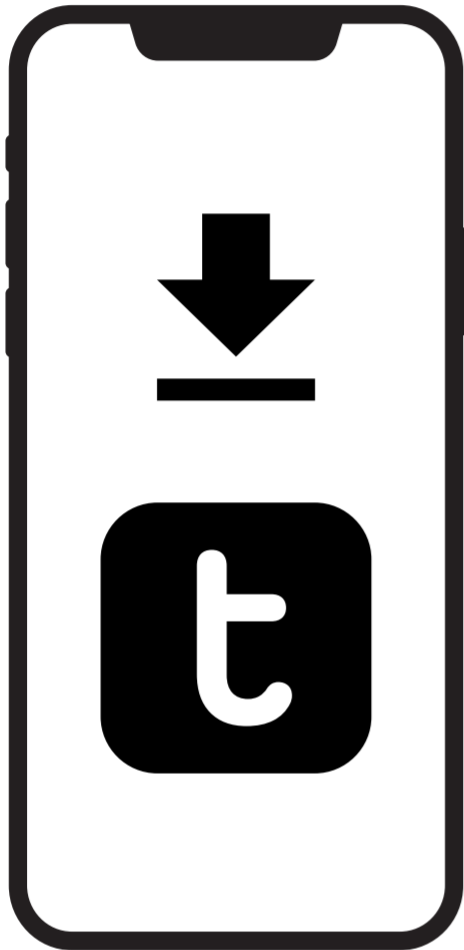

2 Erstellen Sie ein Benutzerkonto oder melden Sie sich mit Ihren Zugangsdaten an.

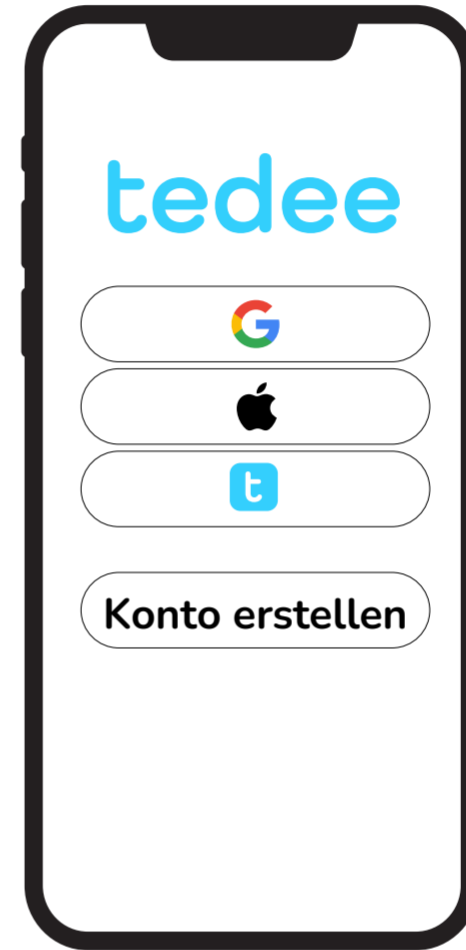

Die Registrierungsseite öffnet sich im Webbrowser:



Android- Version 8 oder höher*	iOS- Version 15 oder höher*
Internet & Bluetooth® 4.0 oder höher	Internet & Bluetooth® 4.0 oder höher

* Tedee garantiert keine Unterstützung von älteren Android-/iOS-Versionen, die bereits eingestellt worden sind.

SCHRITT 5: TEDEE-GO-SCHLOSS IN DER APP AKTIVIEREN UND KALIBRIEREN

1

Stellen Sie auf Ihrem Smartphone eine Internetverbindung sicher und aktivieren Sie das Bluetooth® und die Standortdienste (optional).

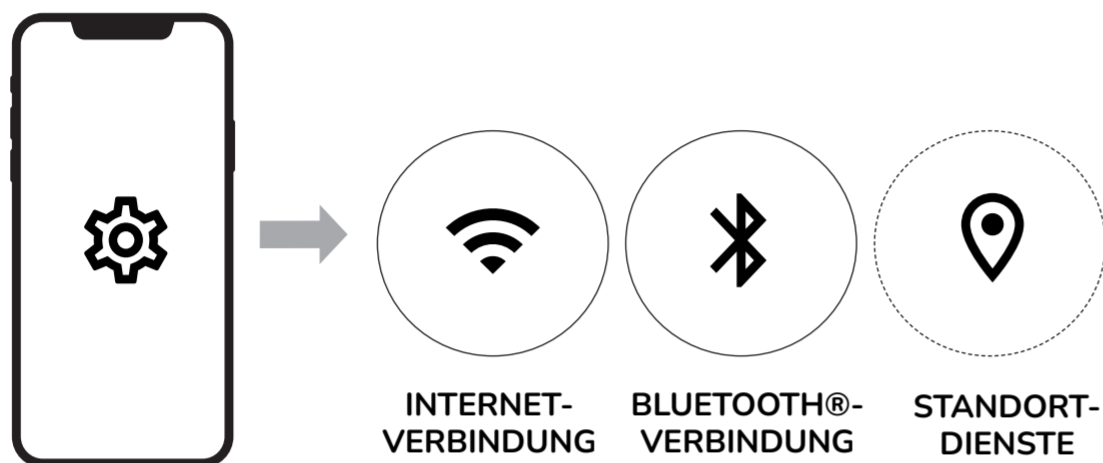

2

Melden Sie sich in der Tedee-App mit Ihrem Benutzerkonto an und wählen Sie im Menü „Neues Gerät hinzufügen“.

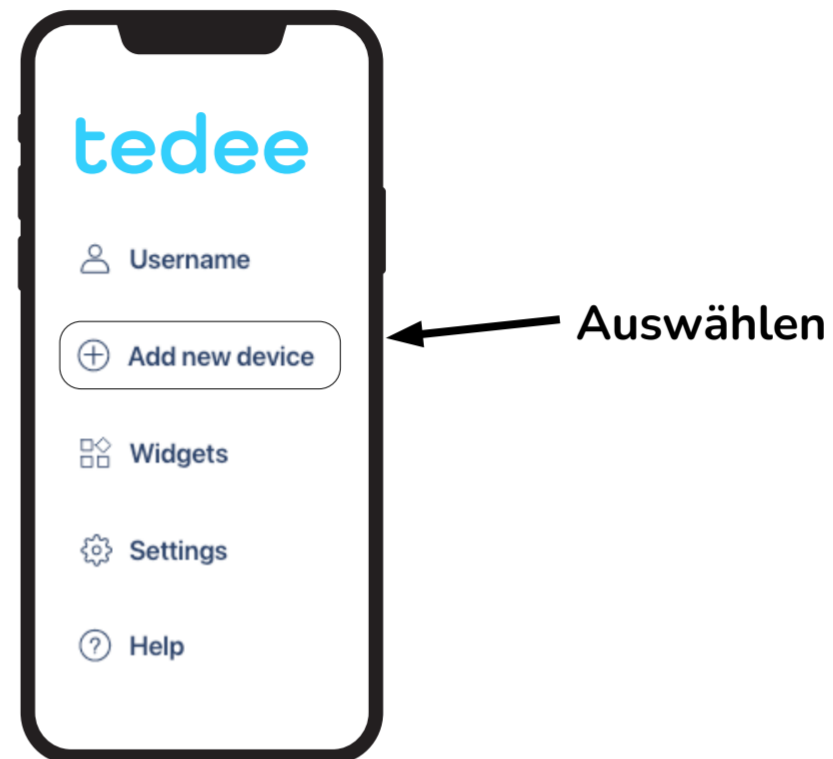

3

Wählen Sie anschließend „Neues Gerät hinzufügen“ in der Schlossansicht.

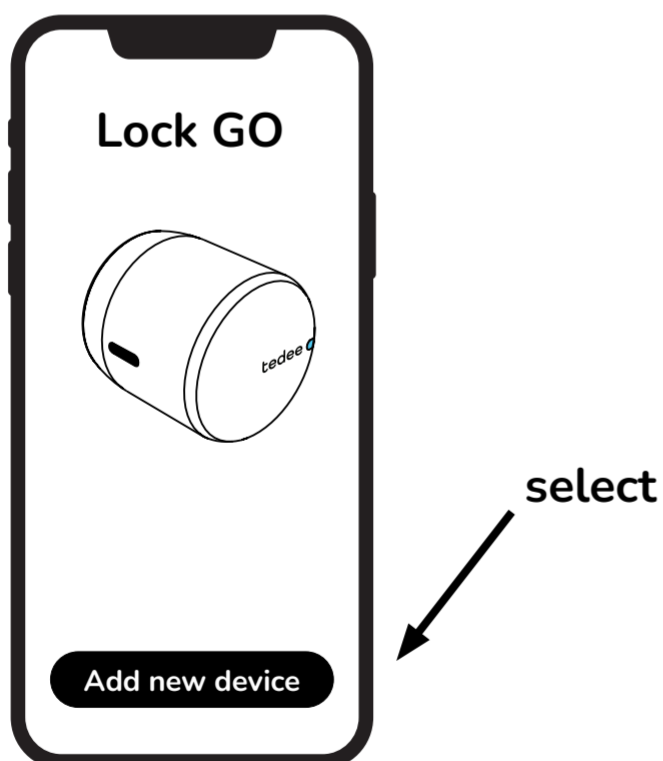

4

Geben Sie den Aktivierungscode (AC) Ihres Tedee-Schlosses ein.

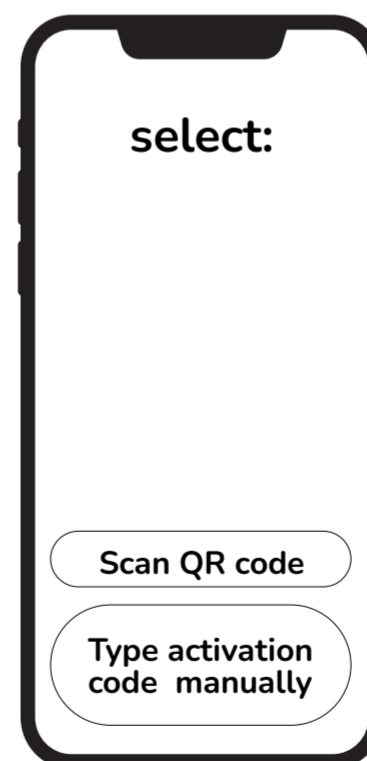

Hinweis: Befolgen Sie die Anweisungen in der App, nachdem Sie den QR-Code eingescannt oder den AC manuell eingegeben haben.

TEDEE-GO-SCHLOSS ABMONTIEREN

1

MIT ADAPTER

Lösen Sie die drei Madenschrauben (A, B, C) mit dem Innensechskantschlüssel, indem Sie diesen im Uhrzeigersinn drehen.

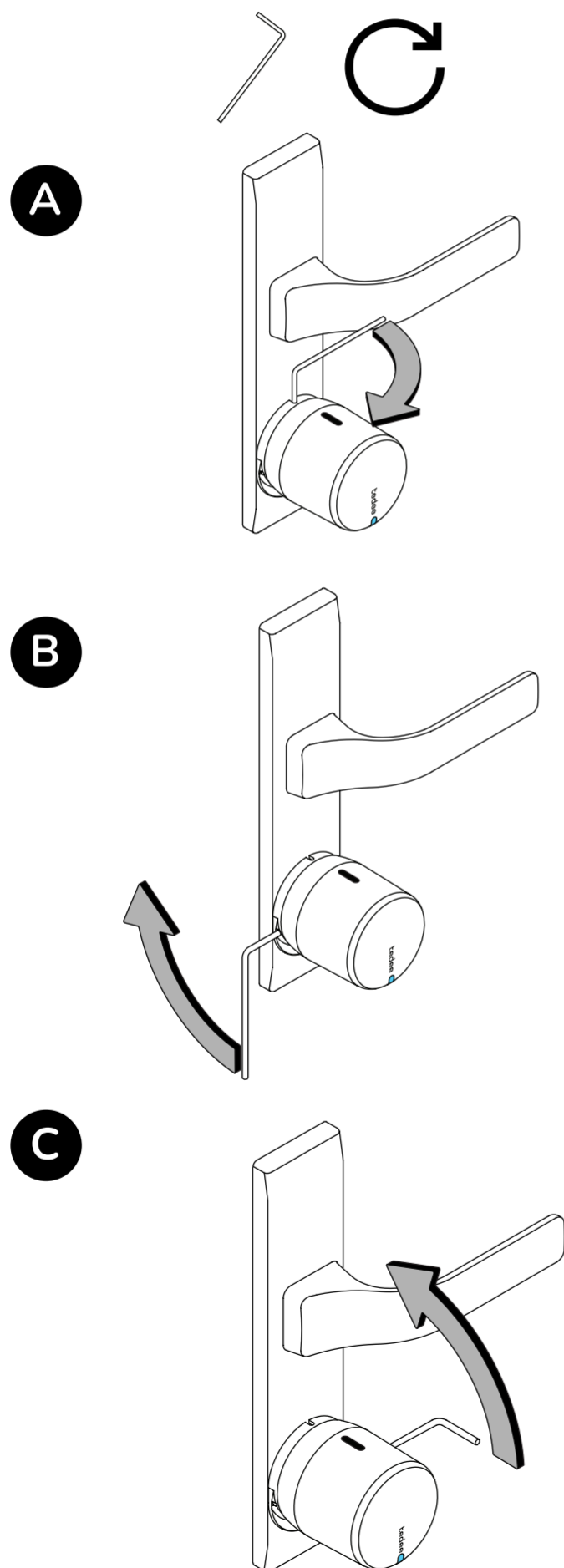

OHNE ADAPTER

Lösen Sie die drei Madenschrauben (A, B, C) mit dem Innensechskantschlüssel, indem Sie diesen gegen den Uhrzeigersinn drehen.

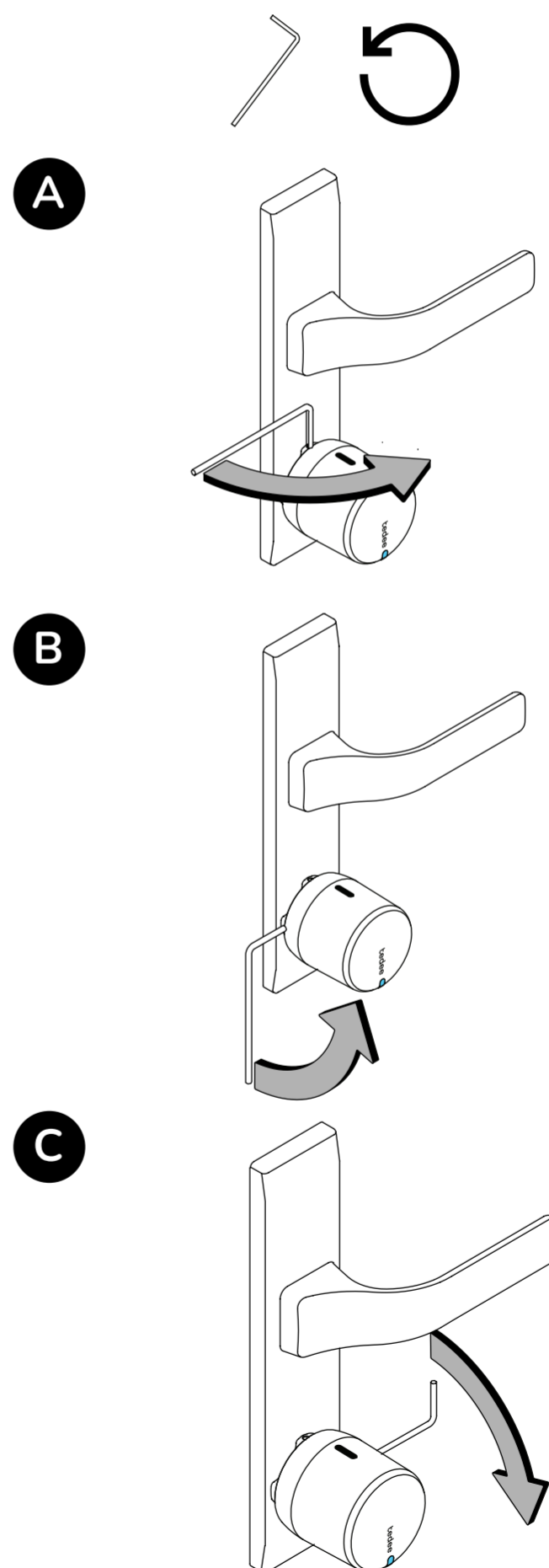

2

Ziehen Sie das Schloss vom Schlüssel.

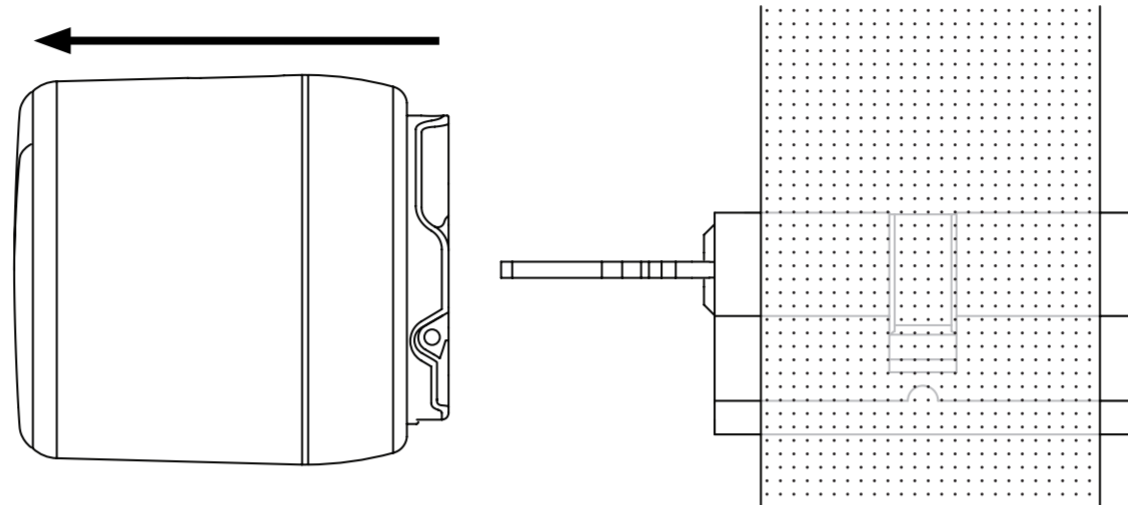
**3**

Erwärmen Sie den Adapter für etwa 10-15 Minuten mit einem Haartrockner und versuchen Sie, ihn mit einem Schlitzschraubenzieher vorsichtig zu lösen. Sollte dies nicht gelingen, wiederholen Sie den Vorgang, bis sich der Adapter von der Tür lösen lässt.

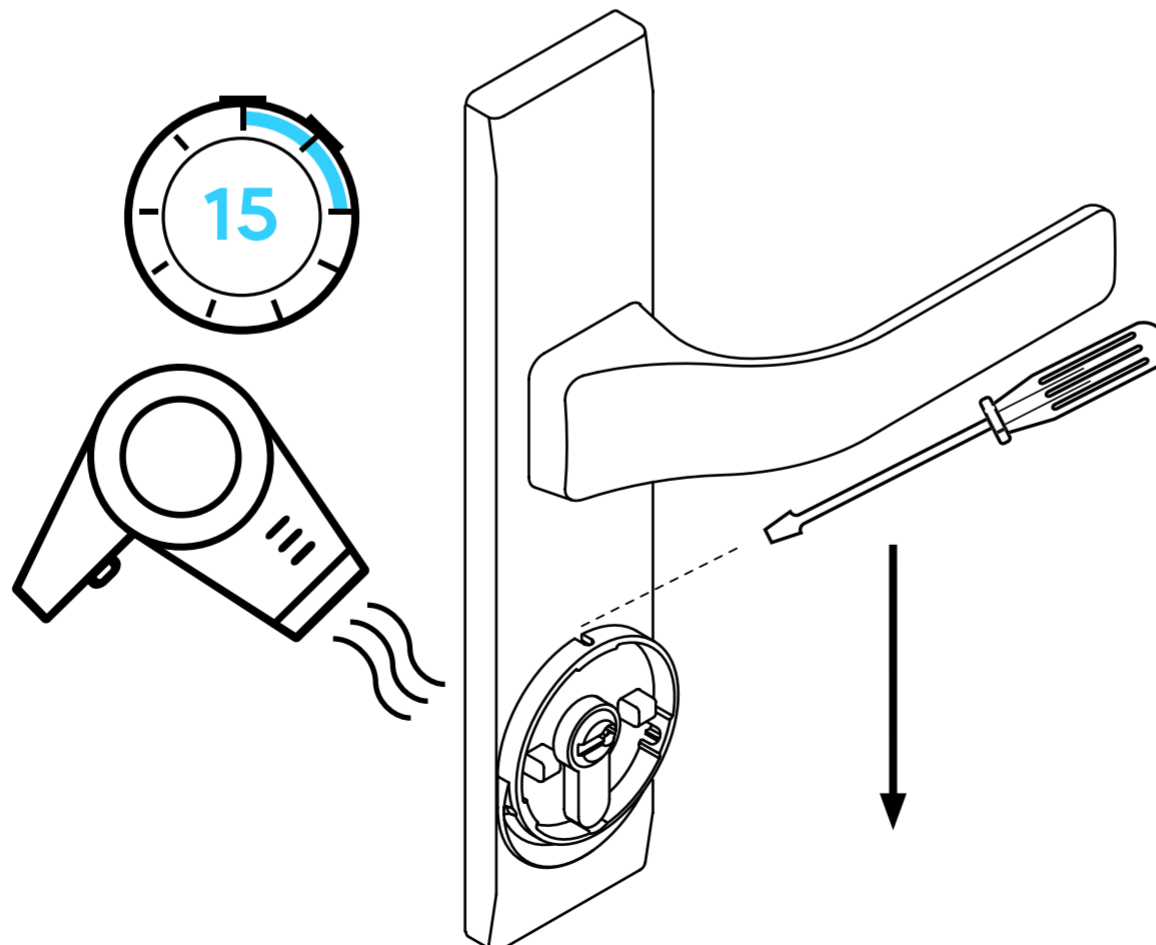

BATTERIEN AUSTAUSCHEN

1

Halten Sie den Knopf gedrückt und ziehen Sie die Abdeckung nach vorne ab.

2

Entnehmen Sie die alten Batterien. Ersetzen Sie sie durch drei neue Batterien / Akkus und achten Sie darauf, diese korrekt einzusetzen.

WICHTIG:

1) Verwenden Sie nur einen Batterietyp, wenn sie alte Batterien austauschen. Mischen Sie keine Batterien mit wiederaufladbaren Akkus.

2) Aktualisieren Sie den jeweiligen Batterietyp in der Tedee-App (Gerät > Einstellungen > Batterie), wenn sie die Batterien durch wiederaufladbare Akkus ersetzen (oder umgekehrt).

3) Verwenden Sie ausschließlich 3V-Batterien oder 3.7V-Akkus!

3

Schieben Sie die Abdeckung wieder auf das Gehäuse und halten Sie dabei den Knopf gedrückt, bis dieser einrastet.

HINWEIS: Befolgen Sie nach dem Batteriewechsel die Schritte zur automatischen Kalibrierung (Gerät > Einstellungen > Kalibrierung).

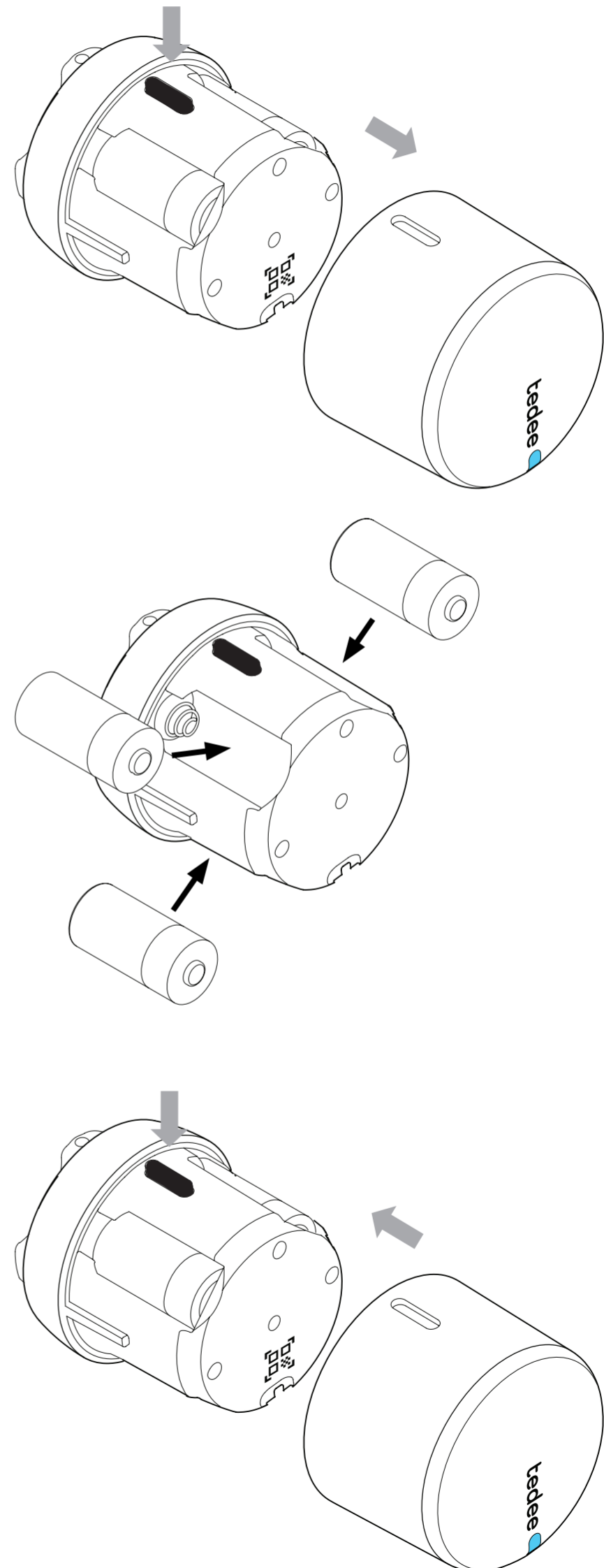

AUF WERKSEINSTELLUNGEN ZURÜCKSETZEN

- Lösen Sie Ihr Tedee-GO-Schloss vom Schlüssel und bringen Sie es in die vertikale Position (Taste zeigt nach oben).
- Drücken und halten Sie die Taste gedrückt, bis die LED rot aufleuchtet.
- Lassen Sie die Taste nun los.
- Nach dem Loslassen der Taste bestätigt das Tedee-GO-Schloss das Zurücksetzen auf Werkseinstellungen, indem die LED 3 Mal schnell hintereinander rot blinkt.
- Das Tedee-GO-Schloss startet neu (der Vorgang kann bis zu 1 Minute dauern).



Hinweis: Denken Sie daran, das Tedee-GO-Schloss vertikal aufzustellen (Taste zeigt dabei nach oben).

WEITERFÜHRENDE UND TECHNISCHE INFORMATIONEN

TECHNISCHE SPECIFIKATIONEN

Modell	TLV2.0	Energieversorgung	3x CR123-/CR123A-Batterien
Gewicht	ca. 196g	Bluetooth®-Standard	BLE 5.0 2,4GHz Applies to: TLV2.0
Maße	Ø 58 mm x 65 mm		
Betriebs-temperatur	10-40°C (nur für Innenbereiche)	Sicherheit	TLS 1.3
Luftfeuchtigkeit bei Betrieb	maximal 65%	Kopplung möglich mit	Tedee-Bridge Tedee-Keypad
Herkunfts-land	Polen, EU	Kompatibel mit	Euro-Profilzylinder (mit Not- und Gefahrenfunktion ausgestattet) Empfohlen: GERDA SLR Modularzylinder
Nummer der Produktionscharge	Zusatzinformation: Die Produktionschargennummer Ihres Gerätes entspricht den ersten acht Ziffern der „Geräteseriennummer (S/N)“, die auf dem Aufkleber auf der Verpackung und auf dem Gerät selbst zu finden ist. Beispiel: Die Produktionschargennummer des Gerätes mit der „Geräteseriennummer (S/N)“ 10101010-000001 is 10101010.		
Angabe der Farbvariante	Die Farbvariante des Produktes ist mit einem Buchstaben am Ende der Modellbezeichnung auf dem Aufkleber auf der Verpackung und dem Produkt selbst gekennzeichnet. Beispiel: Ein Gerät des Modells TLV2.0 in der Farbvariante A ist als „TLV2.0A“ gekennzeichnet.		

FUNKFREQUENZ

Das Tedee-GO-Schloss (TLV2.0) ist mit Bluetooth® BLE 5.0 2,4 GHz ausgestattet. Die Bluetooth®-Schnittstelle wird zur Kommunikation zwischen dem Tedee-GO-Schloss, der Tedee-Bridge, dem Tedee-Keypad und dem Smartphone verwendet.

Funkfrequenz

Schnittstelle	Frequenzbereich	Gilt für folgende Modelle
Bluetooth ® BLE 5.0 2,4 GHz	von 2,4 GHz bis 2,483 GHz maximale Ausgangsleistung: 10 dBm	TLV2.0

FIRMWARE

Die aktuelle Softwareversion wird in der Tedee-App angezeigt: Gerät > Einstellungen > Firmwareversion.

Es gibt zwei Möglichkeiten die Firmware des Tedee-GO-Schlusses zu aktualisieren: automatisch oder manuell. Automatische Updates sind nur möglich, wenn das Schloss mit der Tedee-Bridge und diese wiederum über das lokale WLAN-Netzwerk mit dem Internet verbunden ist.

Wenn das Schloss nicht mit der Tedee-Bridge verbunden ist, können Sie die Firmware manuell über die Tedee-App aktualisieren: Geräteeinstellungen > Firmwareversion.

Falls App-Probleme während der Nutzung auftreten sollten (bspw. Anmeldefehler oder App hängt sich auf), kontaktieren Sie bitte Tedees technischen Kundendienst in Deutschland per E-Mail unter info@smartlock.de, über www.smartlock.de/hilfe oder per Telefon unter 0931 / 9708 739 von Montag bis Freitag zu Geschäftszeiten von 9 bis 16 Uhr.

LED SIGNALS

Bedeutung (Aktion)	LED (Farbe)	Signal (Typ)	Zusatzinformation
Initialisierung	Grün	Blinkt (schnell)	LED blinkt nach dem Einschalten des Gerätes. Sie bestätigt den Initialisierungsprozess und den Abschluss der Systemprüfung.
Bereit	Rot - Blau- Grün- Weiß	Blinkt (in dieser Reihenfolge)	LED blinkt nach der erfolgreichen Initialisierung des Gerätes. Sie bestätigt, dass Ihr Tedee-GO-Schloss bereit zur Nutzung ist.
Öffnen	Green Grün	Leuchtet (konstant)	Grüne LED leuchtet während des Öffnungsvorgangs. (Leuchtet nicht bei niedrigem Akkustand)
Schließen	Rot	Leuchtet (konstant)	Rote LED leuchtet während des Schließvorgangs. (Leuchtet nicht bei niedrigem Akkustand)
Blockade	Rot	Blinkt 5 Mal	LED blinkt rot, wenn das Tedee-GO-Schloss blockiert und eine Aktion erfordert. Bitte überprüfen Sie die Kalibrierung Ihres Schlosses – falls das Problem bestehen bleibt, kontaktieren Sie Tedees Kundenservice.
Gerät wird ausgeschaltet	Rot	Pulsierendes Licht	Wird die Taste 5 Sekunden lang gedrückt, blinkt die LED und pulsiert weiter, bis das Gerät ausgeschaltet ist. Sie bestätigt den Abschaltvorgang.
Auf Werks-einstellungen zurücksetzen	Rot	Pulsierendes Licht	Die LED blinkt 3 Mal kurz rot, sobald die Taste losgelassen wird. Sie bestätigt, dass das Gerät auf Werkseinstellungen zurückgesetzt wurde.

Niedriger Akkustand	Rot	Blinkt 3 Mal, 3 Mal wiederholt	LED blinkt, wenn der Akkustand unter 15% ist. Sie blinkt nach jedem Öffnen und Schließen. Ihr Tedee-GO-Schloss muss aufgeladen werden.
Zeitverzögertes Schließen	Blau	Blinkt	LED blinkt, nachdem die Taste gedrückt und für mindestens 1 Sekunde (und nicht länger als 5 Sekunden) gehalten wurde. Nur verfügbar, wenn das zeitverzögerte Schließen in der Tedee-App aktiviert ist.
Kalibrierung	Blau	Blinkt	LED blinkt blau während des Kalibrierungsprozesses.
Fehler	Rot	Blinkt (schnell/ langsam)	Bitte kontaktieren Sie Tedees Kundenservice.

EU-Konformitätserklärung

Tedee Sp. z o.o. erklärt hiermit, dass sich das Gerät Tedee GO TLV2.0 in Übereinstimmung mit den grundlegenden Anforderungen und den übrigen einschlägigen Bestimmungen der RED-Richtlinie 2014/53/EU befindet. Der ausführliche Text der EU-Konformitätserklärung ist unter folgender Internetadresse abrufbar: <https://tedee.com/declaration-of-conformity/>

WEEE / RoHS

Um mögliche negative Auswirkungen auf die Umwelt zu verhindern, befolgen Sie die lokalen Gesetze und Vorschriften zur richtigen Entsorgung von elektronischen Geräten und Akkus in Ihrem Land. Entsorgung von Akkus: Falls Ihr Tedee-Gerät einen Akku enthält, entsorgen Sie es nicht über den regulären Hausmüll. Geben Sie es bei den entsprechenden Recycling- oder Sammelstellen ab. Die Akkus in Tedee-Geräten enthalten kein Quecksilber, Cadmium oder Blei, deren Werte die Schadstoffbestimmungen der Richtlinie 2006/66/EC überschreiten. Entsorgung von Elektrogeräten: Entsorgen Sie das Tedee-Gerät nicht über den regulären Hausmüll. Geben Sie es bei entsprechenden Recycling- oder Sammelstellen ab.

Bluetooth®

Die Bluetooth®-Wortzeichen und -Logos sind Eigentum von Bluetooth SIG, Inc. und jede Nutzung dieser Marken von Tedee Sp. z o. o. ist lizenziert. Andere Handelsmarken und -namen sind die ihrer jeweiligen Eigentümer.

Google, Android und Google Play sind Marken von Google LLC.

Apple und App Store sind Marken von Apple Inc. IOS ist eine Marke oder eine eingetragene Marke von Cisco in den USA und anderen Ländern und wird unter Lizenz verwendet.

GARANTIE

Tedees eingeschränkte Hardware-Garantie – Tedee Sp. z o. o. garantiert, dass die Tedee-Geräte nicht weniger als 2 Jahre ab dem Erstkaufdatum im Einzelhandel ohne Hardware-Mängel in Bezug auf Material und Verarbeitung sind. Tedee Sp. z.o. o. übernimmt keine Verantwortung bei unsachgemäßer Verwendung (einschließlich Lademethoden, die von den in dieser Anleitung beschriebenen abweichen), insbesondere, wenn Änderungen an der Hardware oder Software des Gerätes vom Nutzer bzw. der Nutzerin vorgenommen worden sind, die nicht von Tedee geprüft, empfohlen oder veranlasst wurden. Ausführliche Garantieinformationen finden Sie unter www.tedee.com/warranty



info@smartlock.de



www.smartlock.de/hilfe

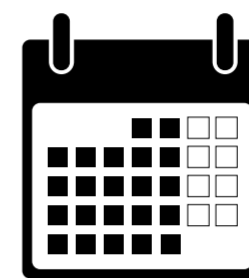

0931 / 9708 739
Montag – Freitag
9.00 – 16.00 Uhr

tedee

Tedee Sp. z o. o.
Karola Bohdanowicza 21/57
02-127 Warszawa
Poland