

# tedee

## INSTALLATIONS- UND BEDIENUNGSANLEITUNG

tedee Keypad TKV1.0

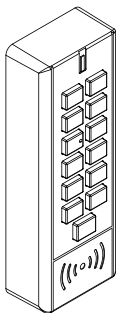

Lesen Sie die Installations- und Bedienungsanleitung sorgfältig durch und lernen Sie den sicheren und sachgemäßen Umgang mit Ihrem Gerät.

# Inhaltsverzeichnis

■ <b>Inhaltsverzeichnis</b> .....	<b>Seite 2</b>
■ <b>Kurzanleitung für das tedee-Keypad</b> .....	<b>Seite 3</b>
■ <b>Sicherheitsinformationen</b> .....	<b>Seite 4</b>
■ Sicherheits- und Warnhinweise .....	Seite 4
■ Batteriesicherheits- und -warnhinweise .....	Seite 5
■ Empfohlene Batterien .....	Seite 6
■ <b>Lieferumfang – Was ist enthalten?</b> .....	<b>Seite 7</b>
■ <b>Was ist NICHT enthalten (wird aber benötigt)?</b> .....	<b>Seite 8</b>
■ <b>Abstand / Reichweitenanforderung</b> .....	<b>Seite 9</b>
■ <b>Aktivierungscode</b> .....	<b>Seite 10</b>
■ <b>Einrichtung – 4 einfache Schritte</b> .....	<b>Seite 11</b>
■ Schritt 1: tedee-App herunterladen, Benutzerkonto anlegen und anmelden .....	Seite 11
■ Schritt 2: Batterien einsetzen und tedee-Keypad in Betrieb nehmen .....	Seite 12
■ Schritt 3: tedee-App zur Aktivierung des tedee-Keypads verwenden .....	Seite 17
■ Schritt 4: (Option A) Keypad mit doppelseitigem Klebeband montieren .....	Seite 18
■ Schritt 4: (Option B) Keypad mit Dübeln an der Wand montieren .....	Seite 20
■ <b>Batterien im tedee-Keypad ersetzen</b> .....	<b>Seite 24</b>
■ <b>Technische Informationen</b> .....	<b>Seite 25</b>
■ Technische Spezifikationen .....	Seite 25
■ Funkfrequenz, Stromquelle, Software .....	Seite 26
■ Werkseinstellungen, Licht- und Tonsignale .....	Seite 27
■ <b>Konformitäts- und Garantieinformationen</b> .....	<b>Seite 29</b>
■ Rechtliches / Umwelthinweise, Garantie .....	Seite 29
■ Technischer Kundenservice .....	Seite 30
■ <b>Ihr Aktivierungscode</b> .....	<b>Seite 31</b>

# Kurzanleitung für das tedee-Keypad

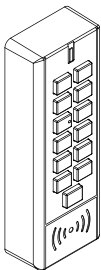

Das tedee-Keypad ist ein Zubehör für das smarte tedee-Türschloss. Es ermöglicht Ihnen die Tür über die Eingabe eines 5-8-stelligen Zugangscodes zu öffnen.

Diese Anleitung enthält einen Überblick der Grundfunktionen des tedee-Keypads und hilft Ihnen bei der Einrichtung in vier einfachen Schritten.

**tedee-Keypad einrichten – Weiter auf Seite 11**

## 4 einfache Schritte



APP  
HERUNTERLADEN



Keypad IN  
BETRIEB  
NEHMEN



Keypad  
AKTIVIEREN



Keypad  
MONTIEREN

# Sicherheitsinformationen

**WARNUNG:** Lesen Sie alle Sicherheitshinweise und Warnungen durch. Die Nichtbeachtung dieser kann zu Stromschlägen, Brandgefahr und/oder ernsthaften Verletzungen führen.

## Sicherheits- und Warnhinweise

### Vermeiden Sie:



- Modifizieren oder bauen Sie Ihr Gerät nicht auseinander.
- Tauschen Sie keine Einzelteile selbst aus.
- Tauchen Sie das Gerät in keine Flüssigkeiten ein.
- Verwenden Sie das Gerät nicht in der Nähe extremer Hitzequellen oder offenem Feuer.
- Stecken Sie keine leitenden Gegenstände in Öffnungen und Spalten des Gerätes.
- Das Gerät sollte nicht von Kindern ohne die Aufsicht von Erwachsenen verwendet werden.

---

### Beachten Sie:



- Falls Reparaturen notwendig sind, kontaktieren Sie bitte den technischen Kundendienst von tedee.
- Verwenden Sie nur Stromquellen, die von tedee mitgeliefert oder empfohlen werden.
- Lesen Sie die Installationsanleitung, um zu lernen, wie Ihr Gerät funktioniert und wie Sie es mit der tedee-App und anderen tedee-Geräten koppeln können. Erfahren Sie mehr unter [www.smartlock.de/hilfe](http://www.smartlock.de/hilfe)

Das batteriebetriebene tedee-Keypad enthält nicht wiederaufladbare Batterien, die vom Nutzer nicht gewartet werden können.

Vermeiden Sie:



- Versuchen Sie nicht die nicht wiederaufladbaren Batterien zu laden.
- Batterien nicht zerteilen, durchstechen, verändern, fallen lassen, werfen oder anderen unnötigen Schäden aussetzen.
- Batterien nicht an heißen Orten, wie in der Nähe eines Ofen oder Herds, unter direkter Sonneneinstrahlung oder an anderen Hitzequellen aufbewahren oder deponieren.
- Legen Sie die Batterien nicht in eine Mikrowelle oder andere Hochdruckbehälter.
- Tauchen Sie die Batterien nicht in Wasser und vermeiden Sie den Kontakt mit Wasser.
- Schalten Sie die Batterien nicht kurz.
- Tragen Sie keine losen Batterien in einer Tasche oder Geldbörse zusammen mit anderen Metallgegenständen.
- Verwenden Sie keine Batterien, die undicht, verfärbt, rostig, verformt sind, einen Geruch abgeben oder auf andere Weise anormal sind.
- Fassen Sie ausgelaufene Batterien nicht an.
- Kombinieren Sie nicht alte und neue Batterien.
- Laden Sie Batterien nicht länger als die angegebene Zeit auf.
- Stecken Sie die Batterien nicht in den Mund und schlucken Sie sie nicht. Falls Sie die Batterien verschlucken, suchen Sie unverzüglich einen Notarzt auf.

## Empfohlene Batterien

AAA

Sie benötigen 3 AAA-Batterien, um Ihr Keypad in Betrieb zu nehmen. Wir erlauben nur die Verwendung von AAA-Batterien mit 1,5 V (LR03).

### Beachten Sie:

**WARNUNG!**  
Es besteht die Gefahr einer dauerhaften Beschädigung des Geräts, wenn Batterien mit einer Betriebsspannung von mehr als 1,5 V eingesetzt werden!



- Lesen Sie die Anweisungen zum Wechseln der Batterien, die Sie in dieser Anleitung finden.
- Legen Sie die neuen Batterien korrekt ein, beachten Sie dabei die Symbole zur Positionierung der positiven (+) und negativen (-) Pole der Batterien. Vertauschen Sie nicht die Polarität der Batterien.
- Ersetzen Sie Batterien mit neuen Batterien in der passenden Größe und vom passenden Typ, wie in dieser Anleitung angegeben. Entfernen Sie alle Batterien gleichzeitig aus dem dedee-Keypad.
- Bewahren Sie Batterien an einem kühlen, trockenen Ort bei Zimmertemperatur auf.
- Entfernen Sie die Batterien aus Geräten, die längere Zeit nicht genutzt werden.
- Trennen, recyceln und entsorgen Sie die Batterien den lokalen Vorschriften entsprechend. Kontaktieren Sie Ihre lokalen Behörden für ausführlichere Informationen.
- Verwenden Sie die mitgelieferten Batterien bei einer Betriebstemperatur von -20 bis +54°C, und lagern Sie sie bei einer Temperatur von -30 bis +45°C. Ein Überschreiten dieser Bereiche kann zu Beschädigung, Verlust der Eigenschaften, Auslaufen oder Explosion der Batterie führen. Die oben genannten Temperaturbereiche können je nach Batteriehersteller variieren.

\* Beim Ersetzen von Batterien nur einen Batterie-Typ verwenden (nicht mischen).

### Weitere Informationen

- Entsorgen Sie die Geräte gemäß lokalen Vorschriften. Wenn möglich, recyceln Sie.
- Entsorgen Sie das Gerät nicht über den Hausmüll und verbrennen Sie es nicht.
- Dieses Gerät ist bei normaler und sachgemäßer Nutzung sicher und setzt die Beachtung der beschriebenen Sicherheits- und Warnhinweise voraus. Falls Sie Fehler oder Hardware-Störungen bemerken, kontaktieren Sie bitte dedees technischen Kundenservice. Gegebenenfalls muss das Gerät an dedee für notwendige Reparaturen gemäß Garantiebedingungen zurückgeschickt werden. Jede Änderung an der Hardware oder Software des Gerätes, die von dedee nicht geprüft, empfohlen oder veranlasst wurde, kann zum Verfall der Gewährleistung führen.
- Weder Dedee Sp. z o.o. noch unsere Händler übernehmen eine Haftung bei Missachtung der Sicherheits- und Warnhinweise. Mit dem Kauf dieses Gerätes erkennt der Käufer alle Risiken an, die mit der Nutzung der dedee-Produkte verbunden sind. Falls Sie mit diesen Bedingungen nicht einverstanden sind, schicken Sie das Gerät vor dem Erstgebrauch an den Hersteller oder Händler zurück.

# Lieferumfang – Was ist enthalten?

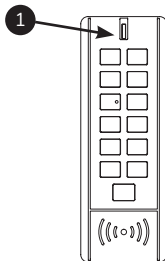

tedee Keypad

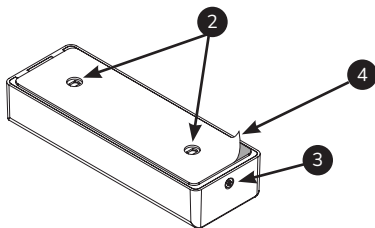

Montagezubehör:

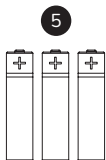

- 1. Tastenfeld
- 2. Montagelöcher
- 3. Montageschraube

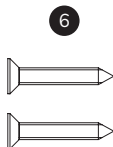

- 4. Doppelseitiges Klebeband
- 5. AAA-Batterien (3x)

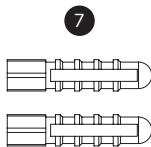

- 6. Montageschrauben (2x)
- 7. Dübel (2x)

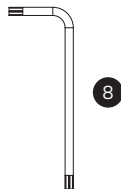

- 8. Maßgefertigter Innensechskantschlüssel

## Was ist NICHT enthalten (wird aber benötigt)?

Für die Vorbereitungen erforderlich



ZEIT (15-30 MIN)

optional



**Hinweis:** Die untenstehenden Gegenstände werden nur benötigt, wenn Sie sich entschieden haben, das tedee-Keypad mit Dübeln anzubringen.



BOHRER



LINEAL



BLEISTIFT



KREUZSCHLITZ-  
SCHRAUBENZIEHER



# Abstand / Reichweitenanforderung

Empfohlene Entfernung zwischen tedee-Keypad, tedee-Schloss, tedee-Bridge und Ihrem lokalen WLAN-Netzwerk.

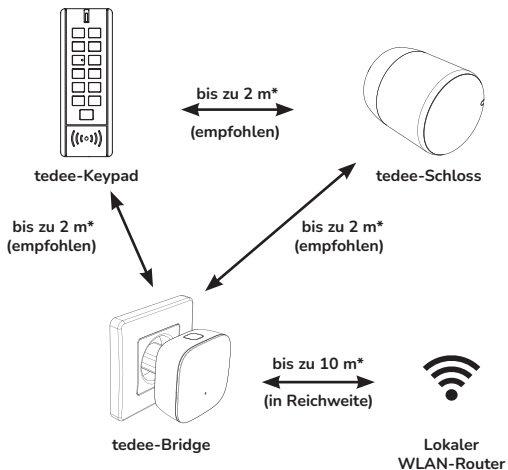

\*physische Hindernisse wie Wände, Türen und Möbel können das Funksignal schwächen und manche Funktionen der tedee-Geräte beeinflussen.

# Aktivierungscode

Wo Sie den individuellen Aktivierungscode (AC) für Ihr tedee-Keypad finden.

Der Aktivierungscode (AC) Ihres tedee-Keypads ist hier abgedruckt:

- Auf der letzten Seite in dieser Anleitung
- Im Batteriefach innerhalb des Keypad-Gehäuses hinter den Batterien

Um Ihr Gerät in der tedee-App hinzuzufügen, haben Sie zwei Möglichkeiten:

- AC automatisch einscannen (QR-Code)
- AC manuell eingeben (14 Zeichen)

## Hilfreicher Tipp

Bevor Sie das tedee-Keypad am Türrahmen oder an der Wand montieren, machen Sie ein Foto vom Aktivierungscode und speichern Sie es.

LETZTE SEITE DIESER  
ANLEITUNG

1



AKTIVIERUNGSCODE

RÜCKSEITE DES  
TEDEE-KEYPADS

2

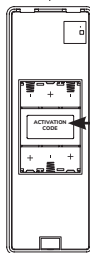

AKTIVIERUNGSCODE

# Einrichtung – 4 einfache Schritte

## Schritt 1: tedee-App herunterladen, Benutzerkonto anlegen und anme-

lden (Überspringen Sie diesen Schritt, falls Sie bereits ein Benutzerkonto haben.)

1 tedee-App herunterladen



2 Erstellen Sie ein Benutzerkonto und melden Sie sich an.



Die Registrierungsseite öffnet sich im Webbrowser.



	Android	iOS
Version	6.0 oder neuer	11.2 oder neuer
Verbindung	Internet und Bluetooth® 4.0 oder höher	Internet und Bluetooth® 4.0 oder höher

## Schritt 2: Batterien einsetzen und tedee-Keypad in Betrieb nehmen

- 1 Entfernen Sie mit Hilfe des maßgefertigten Innensechskantschlüssels die Schraube, die die hintere Gehäuseabdeckung fixiert.

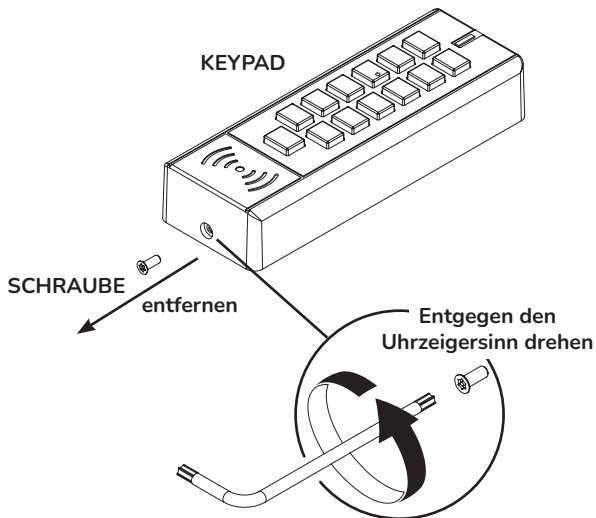

- 2 Entfernen Sie die hintere Gehäuseabdeckung des tedee-Keypads.

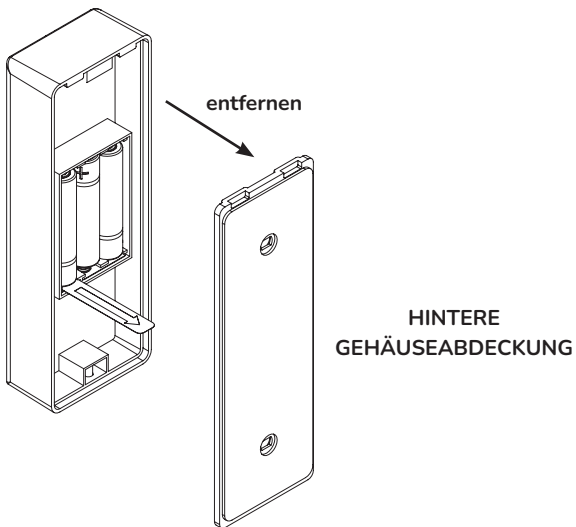

**Hinweis:** Zum Öffnen des Gehäuses muss die Abdeckung ausgehebelt werden.

- 3 Entfernen Sie das Isolierband von der Unterseite der Batterien.

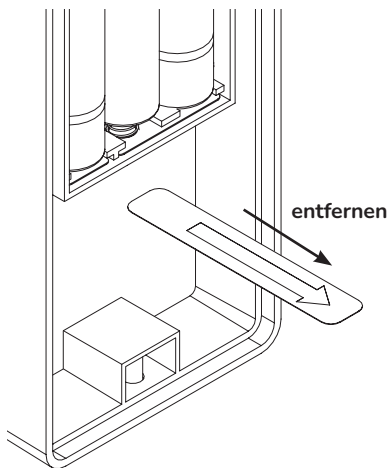
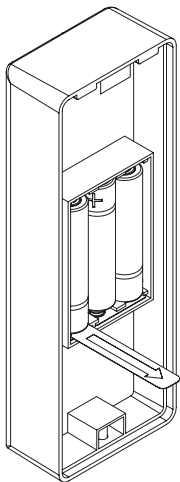

4 Überprüfen Sie das Lichtsignal und den Summer.

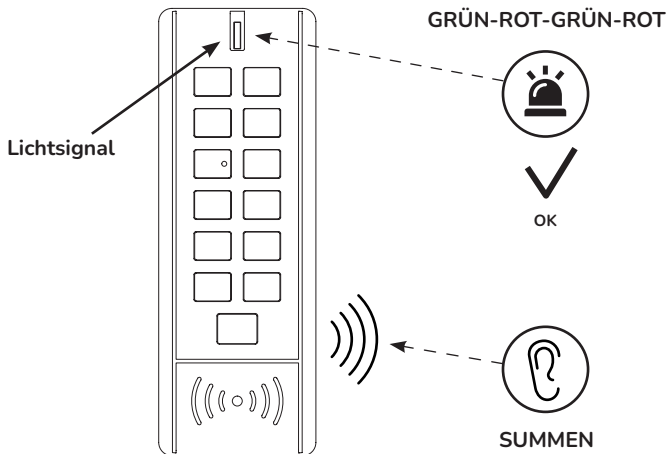

**Hinweis:** Wenn alle drei AAA-Batterien eingesetzt sind oder die Schutzfolie entfernt ist, sehen Sie das GRÜN-ROT-GRÜN-ROT blinkende Lichtsignal und hören den Summer. Ihr tedee-Keypad ist nun bereit, in der tedee-App aktiviert zu werden.

- 5 Schließen Sie das Keypad, indem Sie die Gehäuseabdeckung wieder befestigen.

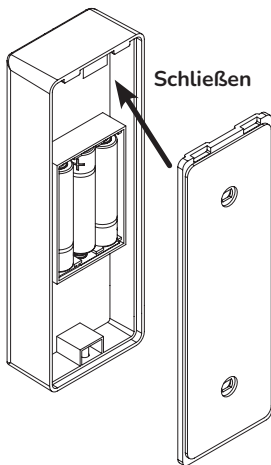

- 6 Verschließen Sie das Keypad-Gehäuse, indem Sie die Schraube mit Hilfe des maßgefertigten Innensechskantschlüssels wieder befestigen.

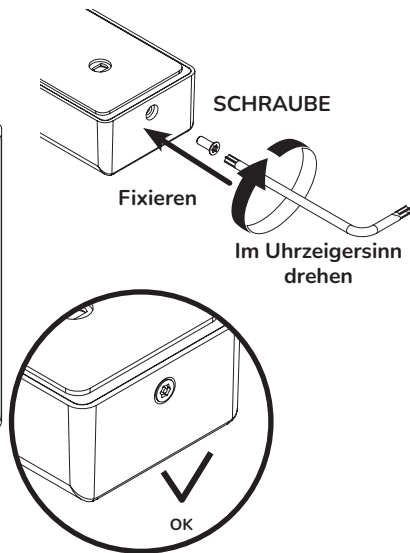



## Schritt 3: tedee-App zur Aktivierung des tedee-Keypads verwenden

- 1 Aktivieren Sie die Internetverbindung, das Bluetooth® und den Standort auf Ihrem Smartphone.



- 3 Wählen Sie "Gerät hinzufügen" in der Keypad-Ansicht.

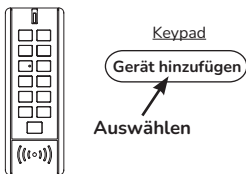

- 2 Melden Sie sich in der tedee-App an und wählen Sie „Neues Gerät hinzufügen“ im Menü aus.

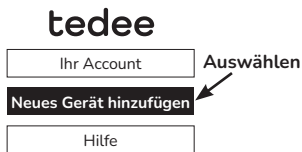

- 4 Geben Sie den Aktivierungscode des tedee-Keypads ein.

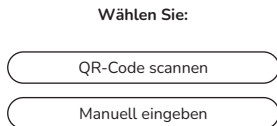

**Hinweis:** Befolgen Sie die Anweisungen in der App, nachdem Sie den QR-Code eingescannt oder den AC manuell eingegeben haben.

## Schritt 4: (Option A) Keypad mit doppelseitigem Klebeband montieren

- 1 Entfernen Sie die Schutzfolie vom Klebeband um die Klebefläche vorzubereiten.

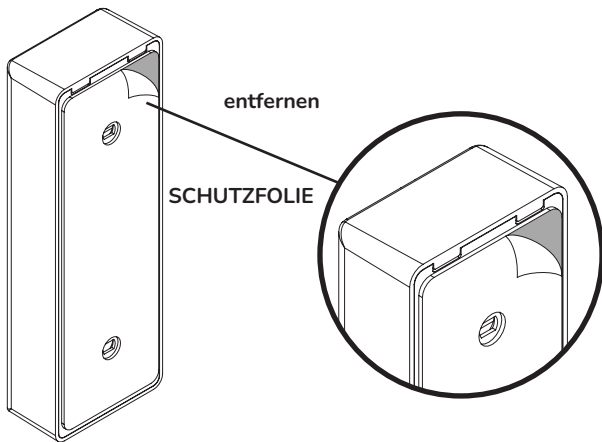

- 2 Montieren Sie das tedee-Keypad indem Sie es auf die Oberfläche der gewünschten Stelle (Türrahmen, Wand, etc.) kleben.

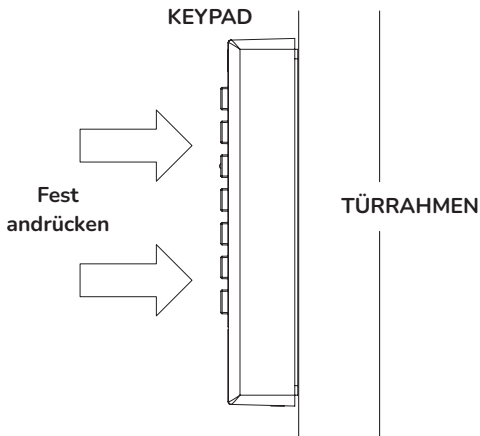

**Hinweis:** Stellen Sie sicher, dass Sie das Keypad bei der Montage (an Türrahmen, Wand, etc.) fest an die Oberfläche drücken. Vermeiden Sie es, beim Drücken die Tasten zu berühren.

## Schritt 4: (Option B) Keypad mit Dübeln an der Wand montieren

- 1 Drücken Sie die hintere Gehäuseabdeckung gegen die Wand und markieren Sie die Stellen für die Dübel mit einem Bleistift.

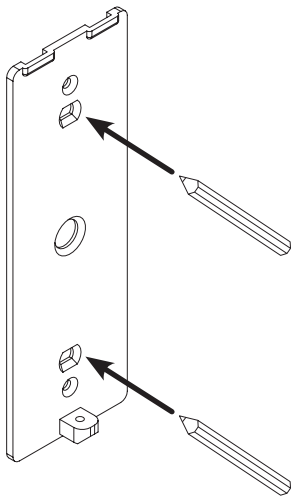

- 2 Bohren Sie an den markierten Stellen zwei Löcher.

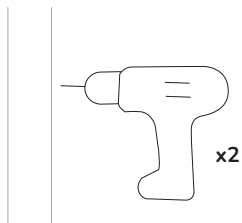

- 3 Setzen Sie Dübel in die Löcher ein.
- 4 Platzieren Sie die hintere Gehäuseabdeckung an der Wand.
- 5 Befestigen Sie die hintere Gehäuseabdeckung mit den Montageschrauben an der Wand. Verwenden Sie hierzu einen Kreuzschlitzschraubenzieher.

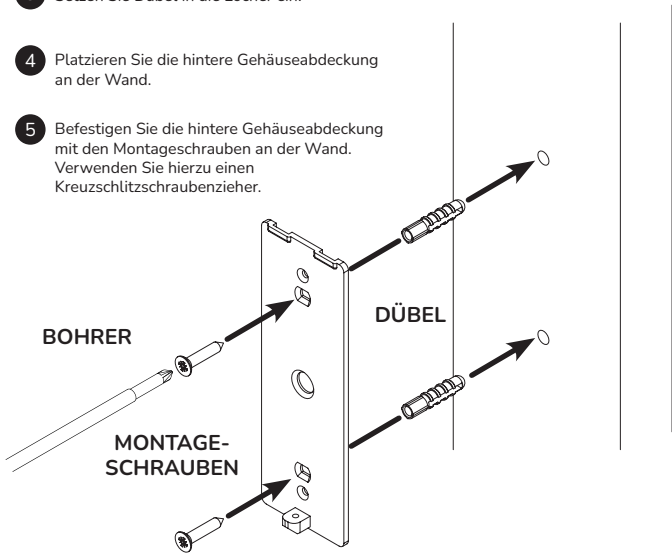

- 6 Das Keypad an der Gehäuseabdeckung befestigen.

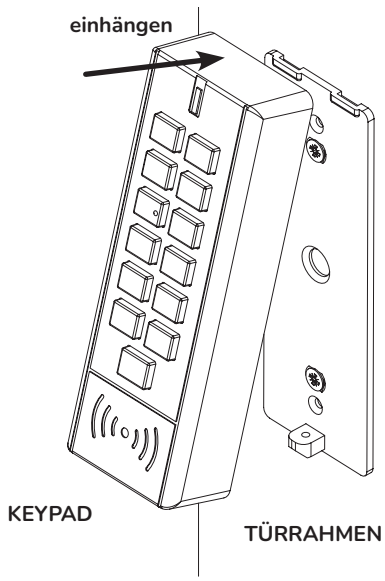

- 7 Fixieren Sie das Gehäuse des Keypads mit Hilfe des maßgefertigten Innensechskantschlüssel mit einer Schraube.

KEYPAD

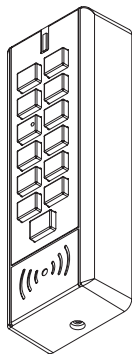

TÜRRAHMEN

SCHRAUBE



Im  
Uhrzeigersinn  
drehen



**Hinweis:** Drehen Sie den maßgefertigten Innensechskantschlüssel im Uhrzeigersinn bis keine Drehung mehr möglich ist.

## Batterien im tedee-Keypad ersetzen

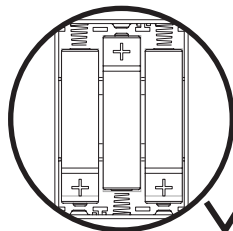
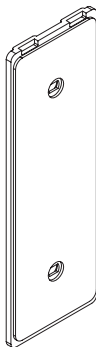
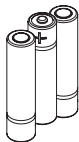
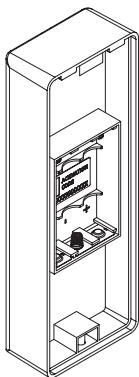

KORREKT

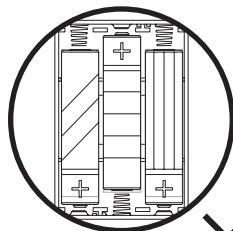

FALSCH



**Hinweis:** Beim Ersetzen von Batterien nur einen Batterie-Typ verwenden (nicht mischen).



# Technische Informationen

## Technische Spezifikationen



### tedee-Keypad

Modell	TKV1.0	Energieversorgung	3 AAA-Batterien
Gewicht	ca. 120g (Gerät) ca. 155g mit Batterien	Bluetooth® -Standard	BLE 5.0 2.4GHz
Maße	135 x 48 x 28 mm		
Betriebstemperatur	von -30°C bis 60°C	Verschlüsselung	TLS 1.3
Luftfeuchtigkeit bei Betrieb	Maximal 95%	Kopplung möglich mit	tedee-Schloss tedee-Bridge
Herkunftsland	Polen, EU	Empfohlene Abstände	max. 2 Meter vom tedee-Schloss max. 2 Meter von der tedee-Bridge
Nummer der Produktionscharge	Zusatzinformation: Die Produktionschargennummer Ihres Gerätes entspricht den ersten acht Ziffern der „Geräteseriennummer (S / N)“, die auf dem Aufkleber auf der Verpackung und auf dem Gerät selbst zu finden ist. Beispiel: Die Produktionschargennummer des Gerätes mit der „Geräteseriennummer (S / N)“ 10101010-000001 ist 10101010.		
Angabe der Farbvariante	Die Farbvariante des Produktes ist mit einem Buchstaben am Ende der Modellbezeichnung auf dem Aufkleber auf der Verpackung und dem Produktselbst gekennzeichnet. Beispiel: Ein Gerät des Modells TBV1.0 in der Farbvariante A ist als „TBV1.0A“ gekennzeichnet.		

## Funkfrequenz



Tedee-Keypad ist mit einer Funkschnittstelle ausgestattet: Bluetooth® BLE 5.0 2,4 GHz.

Schnittstelle:	Frequenzbereich:	Gilt für folgende Modelle:
Bluetooth® BLE 5.0 2,4GHz	von 2,4 GHz bis 2,483 GHz	TKV1.0

## Energieversorgung



Für den Betrieb muss das tedee-Keypad dauerhaft mit drei Batterien versorgt werden. Tedee übernimmt keine Verantwortung für Batterien, die nicht von tedee mitgeliefert oder empfohlen werden.

## Firmware



Die aktuelle Firmware wird in der tedee-App angezeigt: Gerät / Einstellungen / Allgemein / Firmwareversion.

Es gibt zwei Wege die Firmware des tedee-Keypads zu aktualisieren: automatisch oder manuell.

Tedee-Keypad prüft automatisch, ob Firmware-Updates verfügbar sind, wenn Ihr WLAN-Netzwerk mit dem Internet verbunden ist. Im Falle eines Netzwerkproblems oder einer Kommunikationsstörung können Sie die Firmware direkt über die tedee-App aktualisieren (Internet- und Bluetooth®-Verbindung nötig).

Sie können in der tedee-App auch direkt nach zuletzt verfügbaren Firmware-Updates suchen: Gerät / Einstellungen / Allgemein / Firmwareversion.

Falls App-Probleme während der Nutzung auftreten sollten (bspw. Anmeldefehler oder App hängt sich auf), kontaktieren Sie bitte tedees technischen Kundendienst in Deutschland per E-Mail unter [info@smartlock.de](mailto:info@smartlock.de), über [www.smartlock.de/hilfe](http://www.smartlock.de/hilfe) oder per Telefon unter 0931 / 9708 739 von Montag bis Freitag zu Geschäftszeiten von 9 bis 16 Uhr.

## Zurücksetzen auf Werkseinstellungen

- Schritt 1: Entfernen Sie die Batterien und setzen Sie sie wieder ein.
- Schritt 2: Drücken Sie die die "C"-Taste und  -Taste gleichzeitig und halten Sie diese gedrückt bis die rote LED aufleuchtet.
- Schritt 3: Lassen Sie beide Tasten los um das Zurücksetzen auf Werkseinstellungen zu aktivieren (dreimaliges Blinken der roten LED bestätigt den Vorgang).
- Schritt 4: Das tedee-Keypad startet neu.

## Licht- und Tonsignale

Bedeutung (Aktion)	Licht (Farbe)	Lichtsignal (Art)	Tonsignal	Zusatzinformation
Initialisierung	Grün/Rot	Durchgehende Tastenbeleuchtung und fortlaufendes ROT-GRÜN-ROT-GRÜN-Licht für 5 Sekunden (LED)	Signalton: Erfolgreich (drei aufsteigende, kurze Töne)	Erfolgt, wenn alle Batterien korrekt in das Gerät eingesetzt wurden und Stromversorgung gestartet ist.
Kopplung erfolgreich	Grün	ein kurzes Blinken	Signalton: Erfolgreich (drei aufsteigende, kurze Töne)	Bestätigt den Abschluss einer erfolgreichen Kopplung mit einem anderen tedee-Gerät.
Taste gedrückt	-	Durchgehende Tastenbeleuchtung	ein kurzes Piepen	Erfolgt, wenn einer der Zifferntasten (0-9) gedrückt wird oder wenn die "C"-Taste oder die  -Taste nach zuvor eingegebenen Ziffern (0-9) gedrückt werden.
PIN korrekt	Grün	Durchgehendes Licht für 2 Sekunden (LED)	Signalton: Erfolgreich (drei aufsteigende, kurze Töne)	Erfolgt, wenn die PIN korrekt eingegeben wurde.

Falsche PIN	Rot	Durchgehendes Licht für 2 Sekunden (LED)	Signalton: Fehlgeschlagen (zwei lange Töne)	Erfolgt, wenn die PIN falsch eingegeben wurde.
Verbindungsversuch	Grün	Pulsierendes Licht (LED)	Kein Signal	Signalisiert den Versuch, eine Verbindung mit dem Schloss aufzubauen (nur beim Eingeben der PIN).
PIN gelöscht	-	Erlischen der Tastenbeleuchtung	ein kurzes Piepen	Erfolgt, wenn die "C"-Taste gedrückt wird (nur wenn zuvor Ziffern eingegeben wurden).
Batterie schwach	Rot	Dreimal kurzes Blinken (LED), alle 5 Sekunden wiederholt	Kein Signal	Ihre Batterie muss gewechselt werden.
Fehler	Rot	Dreimal kurzes Blinken (LED)	Ein kurzer Ton	Signalisiert Verbindungszeitüberschreitung/-fehlschlag oder Kopplungsfehler.
Keypad gesperrt	Rot	Dreimal kurzes Blinken (LED)	Kein Signal	Erfolgt wenn eine beliebige Taste gedrückt wird, während das Keypad wegen mehrmaliger falscher PIN-Eingabe gesperrt ist.
Zurücksetzen auf Werkseinstellungen bestätigt	Rot	Dreimal kurzes Blinken (LED)	Kein Signal	Erfolgt wenn die "C"-Taste und  -Taste beim Auslösen des Zurücksetzens losgelassen werden.
Hardware-Fehler	Rot	Verschiedene Kombinationen aus kurzen und langen LED-Lichtsignalen	Kein Signal	Bitte kontaktieren Sie den Kundendienst von tedee.

# Konformitäts- und Garantieinformationen

## Rechtliches / Umwelthinweise



### EU-Konformitätserklärung

Tedee Sp. z o.o. erklärt hiermit, dass das Funkgerät tedee-Keypad TKV1.0 sich in Übereinstimmung mit der Richtlinie 2014/53/EU befindet.

Der ausführliche Text der EU-Konformitätserklärung ist unter folgender Internetadresse abrufbar: [www.tedee.com/compliance](http://www.tedee.com/compliance)

### WEEE / RoHS

Um mögliche negative Auswirkungen auf die Umwelt zu verhindern, befolgen Sie die lokalen Gesetze und Vorschriften zur richtigen Entsorgung von elektronischen Geräten und Akkus in Ihrem Land.

**Entsorgung von Akkus** – Falls Ihr tedee-Gerät einen Akku enthält (gilt für tedee-Schlösser), entsorgen Sie es nicht über den regulären Hausmüll. Geben Sie es bei den entsprechenden Recycling- oder Sammelstellen ab. Die Akkus in tedee-Geräten enthalten kein Quecksilber, Cadmium oder Blei, deren Werte die Schadstoffbeschränkungen der Richtlinie 2006/66/EC überschreiten. **Entsorgung von Elektroaltgeräten** – Entsorgen Sie das tedee-Gerät nicht über den regulären Hausmüll. Geben Sie es bei entsprechenden Recycling- oder Sammelstellen ab.

### Bluetooth®

Die Bluetooth®-Wortzeichen und -Logos sind Eigentum von Bluetooth SIG, Inc. und jede Nutzung dieser Marken von Tedee Sp. z o.o. ist lizenziert. Andere Handelsmarken und -namen sind die ihrer jeweiligen Eigentümer.

## Garantie



**Tedees eingeschränkte Hardware-Garantie** - Tedee Sp. z o.o. garantiert, dass die tedee-Geräte nicht weniger als 2 Jahre ab dem Erstkaufdatum im Einzelhandel ohne Hardwaremängel in Bezug auf Material und Verarbeitung sind. Tedee Sp. z o.o. übernimmt keine Verantwortung bei unsachgemäßer Verwendung (einschließlich Lademethoden, die von den in dieser Anleitung beschriebenen abweichen), insbesondere, wenn Änderungen an der Hardware oder Software des Gerätes vom Nutzer vorgenommen worden sind, die nicht von tedee geprüft, empfohlen oder veranlasst wurden. Ausführliche Garantieinformationen finden Sie unter [www.tedee.com/warranty](http://www.tedee.com/warranty)



**Bei technischen Fragen und Problemen kontaktieren Sie bitte unseren Kundendienst in Deutschland.**



[info@smartlock.de](mailto:info@smartlock.de)



[www.smartlock.de/hilfe](http://www.smartlock.de/hilfe)



0931 / 9708 739  
Montag – Freitag  
9.00 – 16.00 Uhr

# tedee

Tedee Sp. z o.o. | Bohdanowicza 21/57, 02-127 Warschau, POLEN  
[www.tedee.com](http://www.tedee.com) | [support@tedee.com](mailto:support@tedee.com)

# Ihr Aktivierungscode (AC)

**Hinweis:** Beachten Sie beim Eingeben des Aktivierungscodes bitte die Groß- und Kleinschreibung.